

MAD CATZ

M.2.X. PRO

**RACING FORCE FEEDBACK WHEEL
WITH GEARSHIFT AND PEDALS**

Quick Start Guide



M.2.X. PRO

**RACING FORCE FEEDBACK WHEEL
WITH GEARSHIFT AND PEDALS**

| | | |
|----------|-------|-------|
| ENGLISH | ----- | 01-08 |
| FRANÇAIS | ----- | 09-16 |
| DEUTSCH | ----- | 17-24 |
| ESPAÑOL | ----- | 25-32 |
| РУССКИЙ | ----- | 33-40 |
| ITALIANO | ----- | 41-48 |
| ARABIC | ----- | 49-56 |
| 简体中文 | ----- | 57-64 |
| 繁體中文 | ----- | 65-72 |

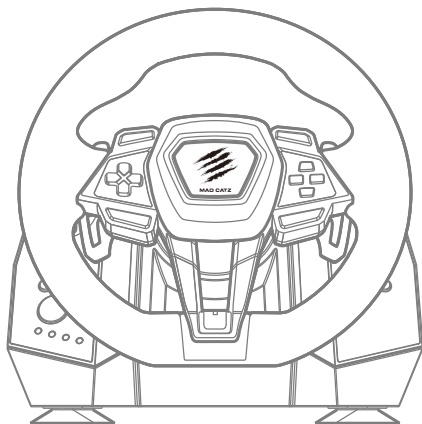

Overview

The M2X PRO RACING WHEEL is a 900-degree wired steering wheel designed for the PC, PS4, XBOX ONE and XBOX Series X/S platforms; it features a built-in intelligent drive motor and a desktop reinforcement bracket. Powered by a DC24V/2A power supply, it utilizes magnetic encoders and incorporates an automatic centering function on the racing wheel. Equipped with accelerator/brake/clutch foot pedals and a 6+1 gearshift the M2X PRO RACING WHEEL delivers an authentic racing experience.

Package Contents

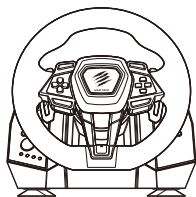

M2X PRO Racing Wheel*1

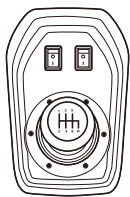

Gearshift*1

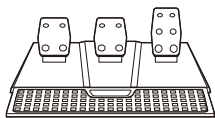

Foldable Foot Pedals*1

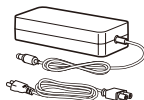

Power Adapter*1

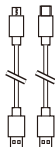

Micro USB Cable*1
Type-C Cable*1

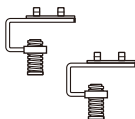

Mounting Clamps*2



Suction Cups*4



Screws*2



User Manual*1



Logo Sticker*1



Warranty Card*1

Button Layout / Functions

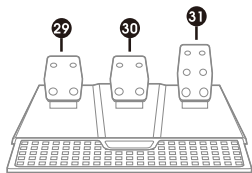
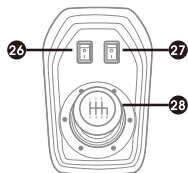
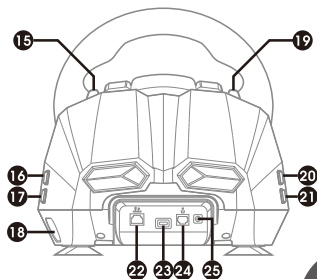
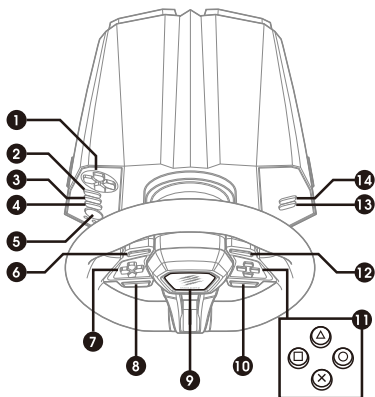

01. BREATHING LIGHT
ADJUSTMENT

02. PROG

03. L3

04. R3

05. HOME

06. L1

07. D-PAD

08. L2

09. LED BREATHING LIGHT

10. R2

11. A/B/X/Y BUTTONS

12. R1

13. OPTIONS

14. SHARE

15. RIGHT PADDLE SHIFTER

16. R2

17.  SHARE SCREENDUMP
FOR XBOX

18. PORT FOR BRIDGING
CONSOLE CONTROLLER

19. LEFT PADDLE SHIFTER

20. L2

21. SETTING KEY FOR LED
BREATHING LIGHT

22. RJ45 PORT FOR FOOT PEDALS

23. USB PORT FOR STEERING WHEEL

24. RJ11 PORT FOR GEARSHIFT

25. POWER PORT

26. MODE

27. HAND-BRAKE SWITCH

28. GEARS 1-6 + REVERSE

29. CLUTCH

30. BRAKE

31. ACCELERATOR / GAS

Mounting Clamps

Installation of mounting clamps:

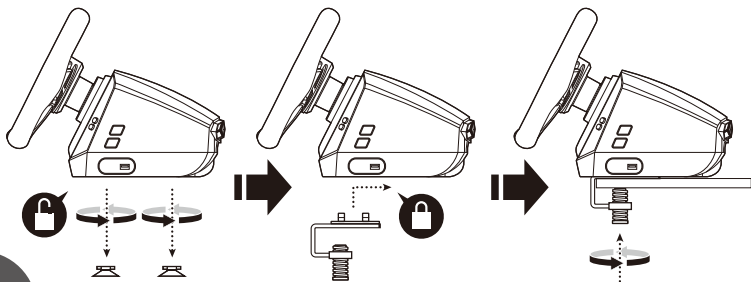

EN

Installation of racing stand:

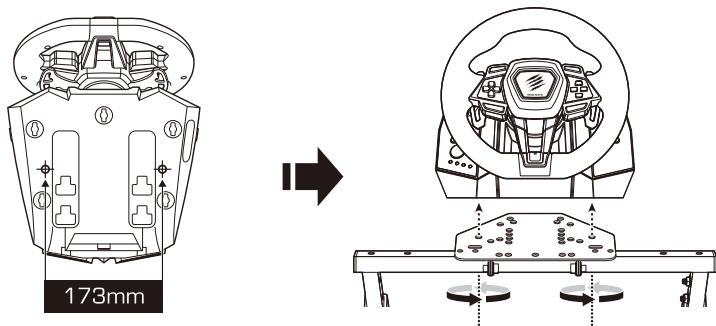

Quick Installation – Connection with PlayStation®4

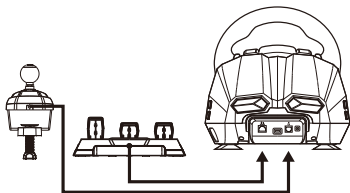

1. Plug the gearshift and foot pedals into the corresponding ports on the racing wheel

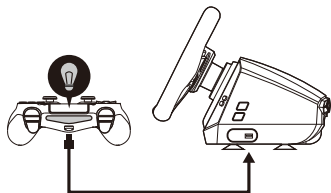

2. Plug the PS4 controller into the USB port on the side of racing wheel for bridging purposes (the PS4 controller must be powered off prior to this action).

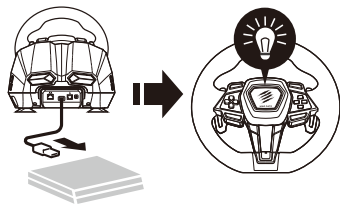

3. After switching on the power for the PS4 console, plug the USB cable of the racing wheel into the USB port on the PS4 console; once connected, the breathing light on the racing wheel will turn blue and now you can start the game or adjust the settings related to the console.

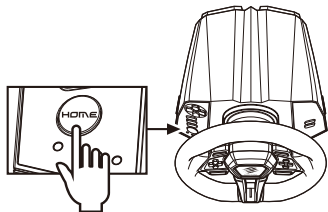

4. While operating on the PS4 console, tap the “HOME” button on the racing wheel to return to the home page and hold it down for 1 second to go to the shutdown setting.

Quick Installation – Connection with XBOX® ONE™ & XB Series X/S

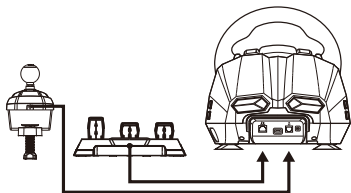

1. Plug the gearshift and foot pedals into the corresponding ports on the back of the racing wheel

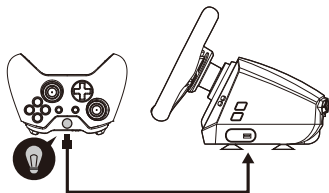

2. Plug the original Xbox controller into the USB port on the side of the racing wheel for bridging purposes (the Xbox controller must be powered off prior to this action).

EN

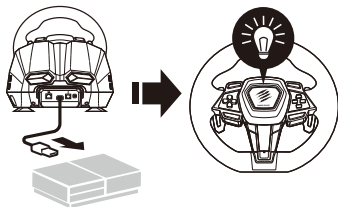

3. After switching on the power of the XBOX, plug the USB cable of the racing wheel into the USB port on the XBOX console; once connected, the breathing light on the racing wheel will turn green and now you can start the game or adjust the settings related to the XBOX console.

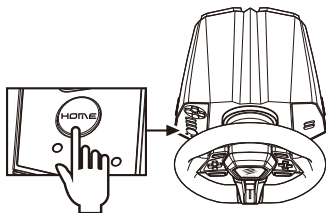

4. While operating on XBOX, tap the “HOME” button (equivalent to the XBOX/GUIDE button of the Xbox controller) on the racing wheel to return to the home page and hold down the “HOME” button for 1 second to go to the shutdown setting.

Quick Installation – Connection with PC Platform

D-INPUT mode:

D-INPUT mode is set as default once power is connected; the breathing light will turn red (this mode supports the force feedback function, but also requires games that support force feedback).

X-INPUT mode:

Hold down the “HOME” button for 3 seconds, the LED will flash 3 times and then the connection switches to X-INPUT mode (this mode does not have the force feedback function) while the breathing light turns purple, hold down the “HOME” button for 3 seconds again to return to the D-INPUT mode.

※ X-INPUT mode does not support the six-speed shifter function

Programming (without memory)

Introduction:

- The programmable buttons include: L1, R1, L2, R2, left paddle shifter, right paddle shifter, clutch, accelerator, brakes, L3, R3
- The above buttons can be programmed as: A, B, X, Y, L1, L2, R1, R2

Function Settings:

- Hold down the “PROG” button for 5 seconds and the breathing LED will start flashing rapidly.
- Press the ‘button to be programmed’ once and the breathing LED will start flashing slowly.
- Press the button you wish to assign to the new button.
- Press the ‘button to be programmed’ again, the LED will stop flashing and stay on as a confirmation of programming.

Clearing a Single Programmed Key:

- Hold down the “PROG” button for 5 seconds and the breathing LED will start flashing rapidly.
- Press a “programmed” button once and the breathing LED will start flashing slowly.
- Press the “programmed” button again, the breathing LED will stop flashing and stay on as a confirmation of programming clearance

Clearing all Programming Functions:

- Hold down the “PROG” button for 5 seconds and the breathing LED will start flashing rapidly.
- Hold down the “OPTIONS” button for 5 seconds, the breathing LED will stop flashing and stay on as a confirmation of all programmed buttons being cleared.

Exiting Programming Mode:

- Hold down the “PROG” button for 5 seconds, the breathing LED will start flashing rapidly, then press the “PROG” button again to exit. The previous data will not change.
- Hold down the “PROG” button for 5 seconds and the breathing LED will start flashing rapidly; if no further actions were followed in 10 seconds, it will exit the programming mode.

Adjusting the LED Breathing Light on the Racing Wheel:

- Available colors (red, blue, green, cyan, yellow, purple).
- Hold down the “LED” button for 5 seconds (the LED will rapidly flash 3 times) to start the setting.
- Press the “UP” and “DOWN” buttons on the base to switch the colors.
- Tap the “LED” button once (the LED will rapidly flash 5 times) to exit.

Introduction to the 3-Foot Pedals

- The left pedal is the clutch, the middle pedal is the brake and the right pedal is the accelerator.
- If the game does not support clutch, it will have no function or be regarded a brake.
- In games that support the clutch function, if the clutch is set and pressed, the vehicle will not move while accelerating or braking.

Introduction to the Gearshift Function

- The six-speed shifter requires games that support it.
- The function of the “LO-HI” button on the gearshift is to switch between the high and low gears, when the switch is turned off, the gears are in the low gears of 1, 2, 3, 4, 5, 6, when the switch is turned on, the gears are in the high gears of 7, 8, 9, 10, 11, 12.
- The high/low gear switching function requires games that support it (currently only supported by truck-driving games).
- The “P” button on the gearshift is the hand brake. Switching it on activates the hand brake and switching it off deactivates it (requires games that support it).

Compatible Games List:

You may find a list of compatible games here:
<https://sites.google.com/view/m2x/home>



Troubleshooting:

- If the “MODE” indicator light on the racing wheel does not light up when plugged into the console, please try re-plugging it or check if the bridging controller is working properly.
- If the steering wheel does not respond and the console screen remains unchanged, please restart the console and then reconnect the steering wheel.
- If the racing wheel is not functioning properly during gameplay, please try disconnecting and reconnecting the racing wheel, especially when removing and re-plugging the gearshift. You may need to exit the game and restart it. Gearshift functionality is only supported in games that have racing/steering wheel mode.
- When connecting the bridging controller, make sure the controller is powered off to prevent unsuccessful connection with the console.

Warning:

- Avoid strong vibrations and do not disassemble, modify, or repair the product on your own.
- Avoid storing or operating the product in a damp or high-temperature environment, or in areas with fumes or flammable gases.
- Avoid water or other liquids from entering the interior of the racing wheel as this may affect its functionality.
- This product operates on a 24V/2A power supply. Refrain from using an alternate power supply as it may damage this product.
- The rotation torque of this product is greater when it is first powered on. Avoid gripping the racing wheel until it stops rotating to prevent injury.
- Children should use this product only under adult supervision.

Vue d'ensemble

Le volant de course M2X PRO est un volant filaire à rotation de 900 degrés conçu pour les plateformes PC, PS4, XBOX ONE et XBOX Series X/S ; il dispose d'un moteur d'entraînement intelligent intégré et d'un support de renforcement de bureau. Alimenté par une alimentation DC24V/2A, il utilise des codeurs magnétiques et intègre une fonction de recentrage automatique. Équipé de pédales d'accélérateur/frein/embrayage et d'un levier de vitesses 6+1, le volant de course M2X PRO offre une expérience de course authentique.

Contenu de l'emballage

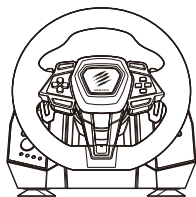

Volant de course M2X PRO*1

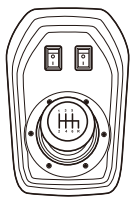

Levier de vitesse*1

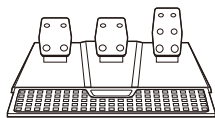

Pédales pliables*1

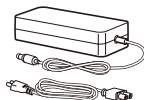

Adaptateur secteur*1

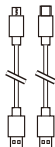

Câble Micro USB*1
Câble Type-C*1

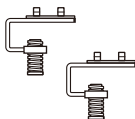

Pinces de montage*2



Ventouses*4



Vissages*2



Manuel d'utilisateur*1





Sticker Logo*1

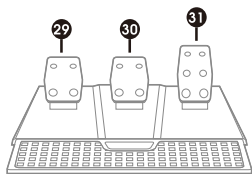
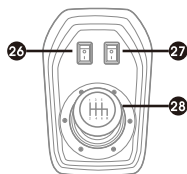
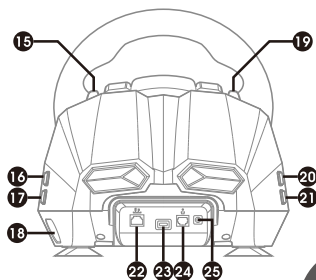
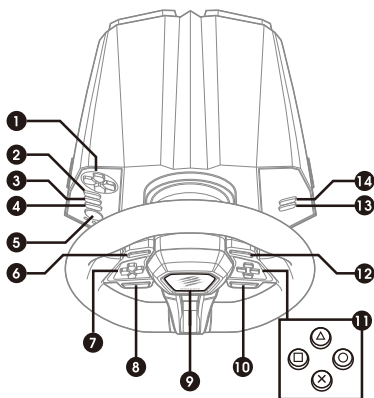

Carte de garantie*1

Disposition des Boutons / Fonctions



- | | | |
|--------------------------------------|--|--|
| 01. RÉGLAGE DE LA LUMIÈRE RESPIRANTE | 12. R1 | 21. RÉGLAGE TOUCHE POUR LUMIÈRE RESPIRANTE LED |
| 02. PROG | 13. OPTIONS | 22. PORT RJ45 POUR PÉDALES |
| 03. L3 | 14. PARTAGER | 23. PORT USB POUR VOLANT |
| 04. R3 | 15. PALETTE DE CHANGEMENT DE VITESSE DROITE | 24. PORT RJ11 POUR LEVIER DE VITESSES |
| 05. HOME | 16. R2 | 25. PORT D' ALIMENTATION |
| 06. L1 | 17.  PARTAGER CAPTURE D' ÉCRAN XBOX | 26. MODE |
| 07. D-PAD | 18. PORT DE LIAISON MANETTE DE CONSOLE | 27. INTERRUPTEUR DE FREIN À MAIN |
| 08. L2 | 19. PALETTE DE CHANGEMENT DE VITESSE GAUCHE | 28. VITESSES 1-6 + MARCHE ARRIÈRE |
| 09. LUMIÈRE LED RESPIRANTE | 20. L2 | 29. EMBRAYAGE |
| 10. R2 | | 30. FREIN |
| 11. BOUTONS A/B/X/Y | | 31. ACCÉLÉRATEUR / GAZ |

Pinces de Montage

Installation des pinces de montage:

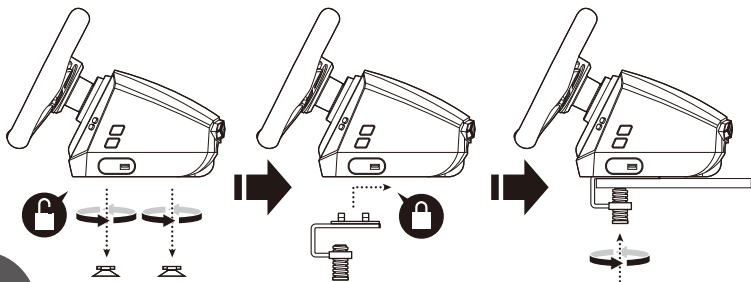

FR

Installation du support de course:

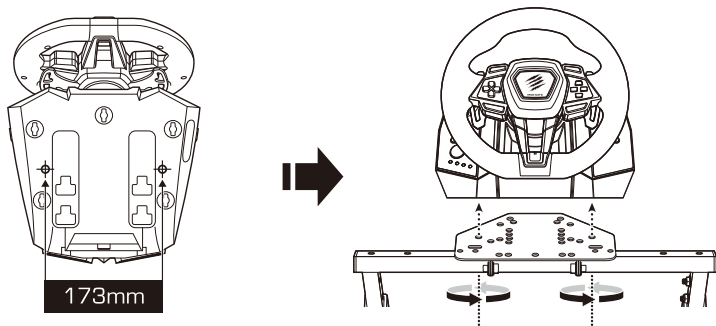

Installation Rapide – Connexion avec PlayStation®4

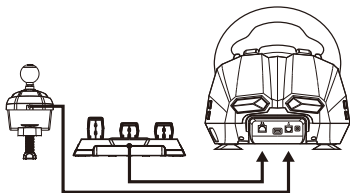

1. Branchez le levier de vitesses et les pédales dans les ports correspondants sur le volant de course.

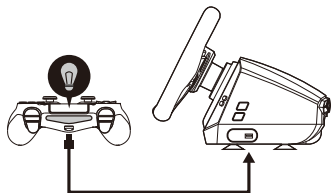

2. Branchez la manette PS4 dans le port USB sur le côté du volant de course à des fins de liaison (la manette PS4 doit être éteinte avant cette opération).

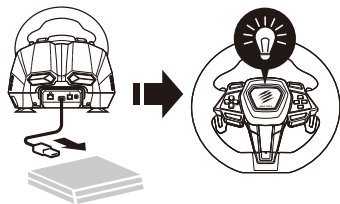

3. Après avoir allumé la console PS4, branchez le câble USB du volant de course dans le port USB de la console PS4 ; une fois connecté, la lumière respirante sur le volant de course passera au bleu et vous pourrez alors démarrer les jeux ou ajuster les paramètres liés à la console.

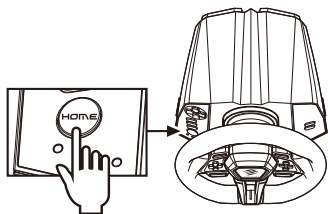

4. Lorsque vous utilisez la console PS4, appuyez sur le bouton "HOME" sur le volant de course pour revenir à la page d'accueil et maintenez-le enfoncé pendant 1 seconde pour accéder aux paramètres d'arrêt.

Installation Rapide – Connexion avec XBOX® ONE™ & XB Series X/S

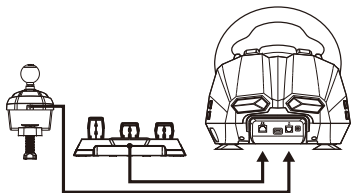

1. Branchez le levier de vitesses et les pédales dans les ports correspondants à l'arrière du volant de course.

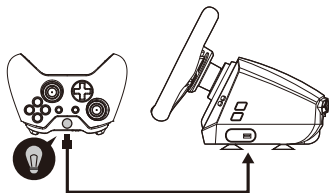

2. Branchez la manette Xbox d'origine dans le port USB sur le côté du volant de course à des fins de liaison (la manette Xbox doit être éteinte avant cette action).

FR

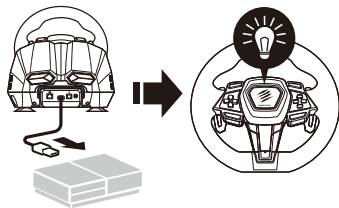

3. Après avoir allumé la console Xbox, branchez le câble USB du volant de course dans le port USB de la console Xbox ; une fois connecté, la lumière respirante sur le volant de course passera au vert et vous pourrez alors démarrer le jeu ou ajuster les paramètres de performance liés à la console Xbox.

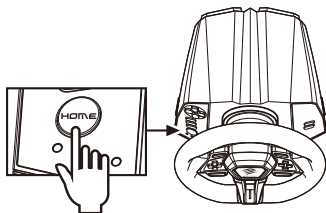

4. Lorsque vous utilisez la Xbox, appuyez sur le bouton "HOME" (équivalent au bouton de navigation de la manette Xbox) sur le volant de course pour revenir à la page d'accueil, et maintenez le bouton "HOME" enfoncé pendant 1 seconde pour accéder aux paramètres d'arrêt.

Installation Rapide – Connexion avec PC

Mode D-INPUT :

Le mode D-INPUT est défini par défaut dès que l'alimentation est connectée ; la lumière respirante passera au rouge (ce mode prend en charge la fonction de retour de force, mais nécessite également des jeux qui prennent en charge le retour de force).

Mode X-INPUT :

Maintenez le bouton "HOME" enfoncé pendant 3 secondes, la LED clignotera 3 fois puis la connexion passera en mode X-INPUT (ce mode n'a pas la fonction de retour de force) tandis que la lumière respirante passera au violet. Maintenez de nouveau le bouton "HOME" enfoncé pendant 3 secondes pour revenir au mode D-INPUT.

※ Le mode X-INPUT ne prend pas en charge la fonction de changement de vitesse à six vitesses.

Programmation (sans mémoire)

Introduction:

- Les boutons programmables comprennent : L1, R1, L2, R2, palette de changement de vitesse gauche, palette de changement de vitesse droite, embrayage, accélérateur, freins, L3, R3
- Les boutons ci-dessus peuvent être programmés en tant que : A, B, X, Y, L1, L2, R1, R2

Paramètres de fonction:

- Maintenez le bouton "PROG" enfoncé pendant 5 secondes et la LED respirante commencera à clignoter rapidement.
- Appuyez une fois sur le "bouton à programmer" et la LED respirante commencera à clignoter lentement.
- Appuyez sur le bouton que vous souhaitez attribuer au nouveau bouton.
- Appuyez à nouveau sur le "bouton à programmer", la LED cessera de clignoter et restera allumée pour confirmer la programmation.

Supprimer une Touche Programmée Individuellement:

- Maintenez le bouton "PROG" enfoncé pendant 5 secondes et la LED respirante commencera à clignoter rapidement.
- Appuyez une fois sur un bouton "programmé" et la LED respirante commencera à clignoter lentement.
- Appuyez à nouveau sur le même bouton "programmé", la LED respirante cessera de clignoter et restera allumée pour confirmer la suppression de la programmation.

Suppression de toutes les Fonctions de Programmation :

- Maintenez le bouton "PROG" enfoncé pendant 5 secondes et la LED respirante commencera à clignoter rapidement.
- Maintenez le bouton "OPTIONS" enfoncé pendant 5 secondes, la LED respirante cessera de clignoter et restera allumée pour confirmer que tous les boutons programmés ont été effacés.

Sortie du Mode de Programmation:

- Maintenez le bouton "PROG" enfoncé pendant 5 secondes, la LED respirante commencera à clignoter rapidement, puis appuyez à nouveau sur le bouton "PROG" pour sortir. Les données précédentes ne changeront pas.

• Maintenez le bouton "PROG" enfoncé pendant 5 secondes et la LED respirante commencera à clignoter rapidement ; si aucune autre action n'est effectuée dans les 10 secondes qui suivent, le mode de programmation sera quitté.

Ajustement de la Lumière Respirante LED sur le Volant de Course :

- Couleurs disponibles (rouge, bleu, vert, cyan, jaune, violet).
- Maintenez le bouton "LED" enfoncé pendant 5 secondes (la LED clignotera rapidement 3 fois) pour démarrer le réglage.
- Appuyez sur les boutons "HAUT" et "BAS" sur la base pour changer les couleurs.
- Appuyez une fois sur le bouton "LED" (la LED clignotera rapidement 5 fois) pour sortir.

Introduction aux 3 Pédales

- La pédale de gauche est l'embrayage, la pédale du milieu est les freins et la pédale de droite est l'accélérateur.
- Si le jeu ne prend pas en charge l'embrayage, il n'aura aucune fonction ou sera considéré comme un frein.
- Dans les jeux qui prennent en charge la fonction d'embrayage, si l'embrayage est activé et enfoncé, le véhicule ne bougera pas tout en accélérant ou en freinant.

FR

Introduction aux Changements de Vitesse

- Le levier de vitesses à six vitesses nécessite des jeux qui le prennent en charge.
- La fonction du bouton "LO-HI" sur le levier de vitesses est de passer entre les vitesses basses et hautes. Lorsque le commutateur est éteint, les vitesses sont dans les vitesses basses de 1, 2, 3, 4, 5, 6 ; lorsque le commutateur est allumé, les vitesses sont dans les vitesses hautes de 7, 8, 9, 10, 11, 12.
- La fonction de commutation de vitesse haute/basse nécessite des jeux qui la prennent en charge (actuellement uniquement pris en charge par les jeux de conduite de camions).
- Le bouton "P" sur le levier de vitesses est le frein à main. En l'activant, le frein à main est activé et en le désactivant, il est désactivé (nécessite des jeux qui le prennent en charge).

Liste de Jeux Compatibles:

Vous pourrez trouver une liste de jeux compatibles ici:

<https://sites.google.com/view/m2x/home>



Dépannage:

- Si le témoin lumineux "MODE" sur le volant de course ne s'allume pas lorsqu'il est branché dans la console, essayez de le rebrancher ou vérifiez si la manette de liaison fonctionne correctement.
- Si le volant de direction ne répond pas et que l'écran de la console reste inchangé, redémarrez la console puis reconnectez le volant de direction.
- Si le volant de course ne fonctionne pas correctement pendant le jeu, essayez de débrancher puis de rebrancher le volant de course, en particulier lorsque vous retirez et rebranchez le levier de vitesses. Vous devrez peut-être quitter le jeu et le redémarrer. La fonctionnalité du levier de vitesses est uniquement prise en charge dans les jeux qui ont un mode de volant de course.
- Lors de la connexion de la manette de liaison, assurez-vous que la manette soit éteinte pour éviter une connexion infructueuse avec la console.

Attention:

- Évitez les fortes vibrations et ne démontez, ne modifiez pas ou ne réparez pas le produit vous-même.
- Évitez de stocker ou d'utiliser le produit dans un environnement humide ou à haute température, ou dans des zones avec des vapeurs ou des gaz inflammables.
- Évitez que l'eau ou d'autres liquides n'entrent à l'intérieur du volant de course car cela pourrait affecter sa fonctionnalité.
- Ce produit fonctionne avec une alimentation de 24V/2A. Évitez d'utiliser une alimentation alternative car cela pourrait endommager le produit.
- Le couple de rotation de ce produit est plus important lorsqu'il est d'abord mis sous tension. Évitez de saisir le volant de course tant qu'il ne s'est pas arrêté de tourner pour éviter les blessures.
- Les enfants doivent utiliser ce produit uniquement sous la supervision d'un adulte.

Übersicht

Das M2X PRO RACING WHEEL ist ein verkabeltes Lenkrad mit 900 Grad Drehung, das für die Plattformen PC, PS4, XBOX ONE und XBOX Series X/S entwickelt wurde. Es verfügt über einen eingebauten intelligenten Antriebsmotor und eine Desktop-Verstärkungshalterung. Mit einem DC24V/2A-Netzteil betrieben, nutzt es magnetische Encoder und integriert eine automatische Zentrierungsfunktion am Lenkrad. Ausgestattet mit Gas-/Brems-/Kupplungspedalen und einem 6+1-Gangschaltknopf bietet das M2X PRO RACING WHEEL ein authentisches Rennerlebnis.

Paketinhalt

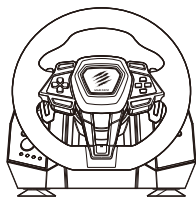

M2X PRO Rennlenkrad*1

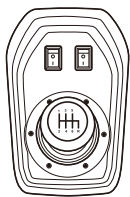

Gangschaltknopf*1

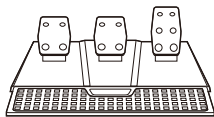

Klappbare Fußpedale*1

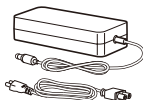

Netzteil*1

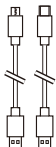

Micro-USB-Kabel*1
Typ-C-Kabel*1

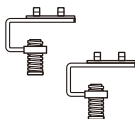

Montageklammern*2



Saugnapfe*4



Schrauben*2



Benutzerhandbuch*1



Logo-Aufkleber*1



Garantiekarte*1

Tastenanordnung / Funktionen

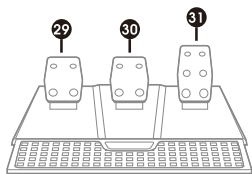
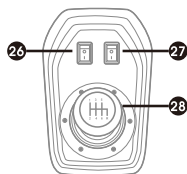
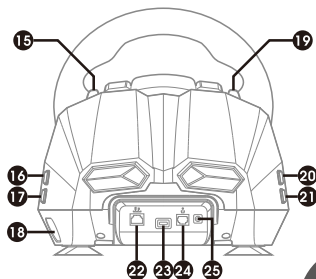
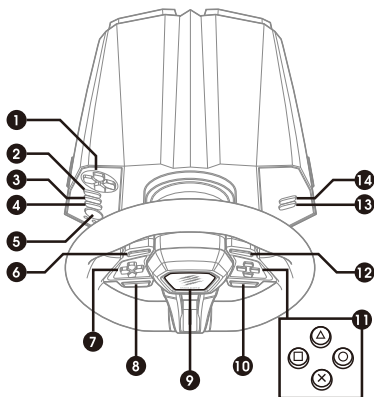

- | | | |
|--------------------------------------|--|------------------------------------|
| 01. ATMUNGSLICHT EINSTELLUNG | 12. R1 | 22. RJ45 PORT FÜR FUßPEDALE |
| 02. PROG | 13. OPTIONEN | 23. USB PORT FÜR LENKRAD |
| 03. L3 | 14. TEILEN | 24. RJ11 PORT FÜR GANGSCHALTUNG |
| 04. R3 | 15. RECHTER PADDELSCHALTER | 25. STROMANSCHLUSS |
| 05. START | 16. R2 | 26. MODUS |
| 06. L1 | 17.  BILD-SCHIRMFOTO FÜR XBOX TEILEN | 27. HAND-BREMSSCHALTER |
| 07. STEUERKREUZ / RICHTUNGSTASTEN | 18. PORT ZUM VERBINDEN VON KONSOLENCONTROLLER | 28. GÄNGE 1-6 + RÜCKWÄRTS |
| 08. L2 | 19. LINKER PADDELSCHALTER | 29. KUPPLUNG |
| 09. LED ATMUNGSLICHT | 20. L2 | 30. BREMSE |
| 10. R2 | 21. EINSTELLUNGSTASTE FÜR LED ATMUNGSLICHT | 31. BESCHLEUNIGER / GAS |
| 11. A/B/X/Y TASTEN | | |

Montageklappen

Installation der Montageklappen:

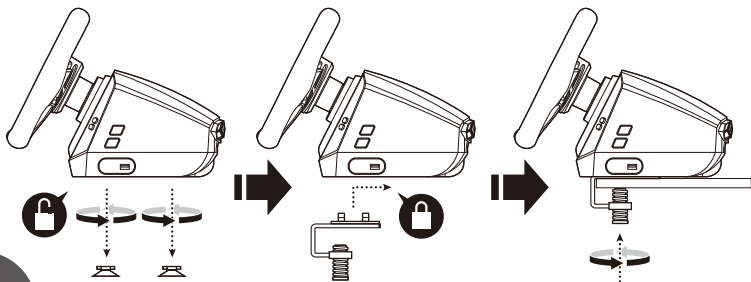

DE

Installation des Rennlenkradständers:

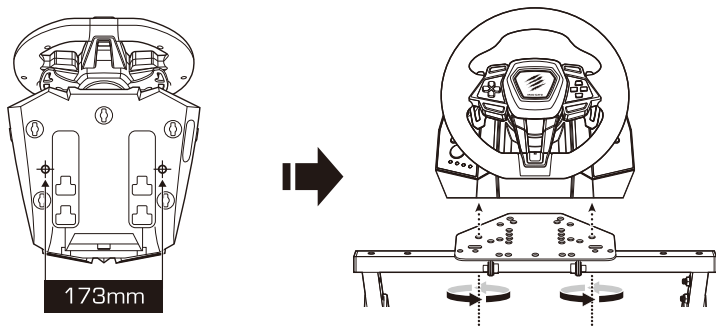

Schnelle Installation – Verbindung mit der PlayStation®4

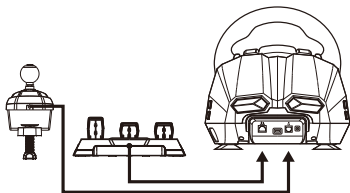

1. Stecken Sie den Gangschaltknopf und die Fußpedale in die entsprechenden Anschlüsse am Rennlenkrad.

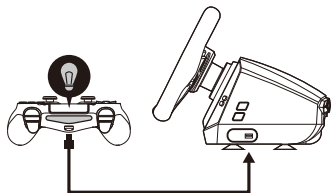

2. Stecken Sie den PS4-Controller zum Überbrücken in den USB-Anschluss an der Seite des Rennlenkrads. (Der PS4-Controller muss vor dieser Aktion ausgeschaltet sein).

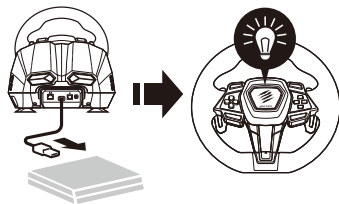

3. Schalten Sie die Stromversorgung für die PS4-Konsole ein und stecken Sie dann das USB-Kabel des Rennlenkrads in den USB-Anschluss der PS4-Konsole. Sobald es verbunden ist, wird das Atemlicht am Rennlenkrad blau und Sie können nun die Spiele starten oder die Einstellungen im Zusammenhang mit der Konsole anpassen.

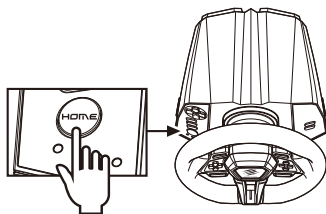

4. Während der Nutzung auf der PS4-Konsole drücken Sie die „HOME“-Taste auf dem Rennlenkrad, um zur Startseite zurückzukehren, und halten Sie sie für 1 Sekunde gedrückt, um zu den Ausschalt-Einstellungen zu gelangen.

Schnelle Installation – Verbindung mit der XBOX® ONE™ & XB Series X/S

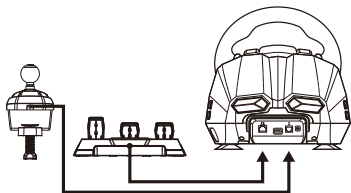

1. Stecken Sie den Gangschaltknopf und die Fußpedale in die entsprechenden Anschlüsse auf der Rückseite des Rennlenkrs.

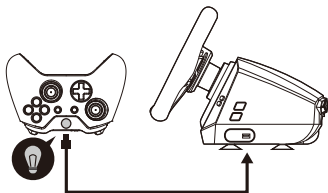

2. Stecken Sie den originalen Xbox-Controller zum Überbrücken in den USB-Anschluss an der Seite des Rennlenkrs. (Der Xbox-Controller muss vor dieser Aktion ausgeschaltet sein).

DE

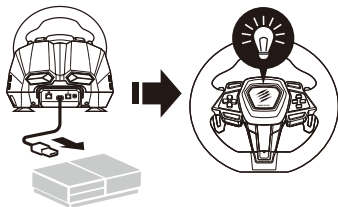

3. Schalten Sie die XBOX ein und stecken Sie dann das USB-Kabel des Rennlenkrs in den USB-Anschluss der XBOX-Konsole. Sobald es verbunden ist, wird das Atemlicht am Rennlenkrs grün und Sie können nun das Spiel starten oder die Leistungseinstellungen im Zusammenhang mit der XBOX-Konsole anpassen.

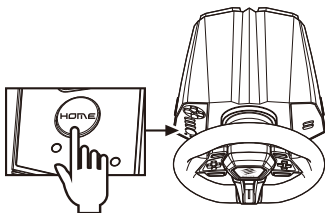

4. Während der Nutzung auf der XBOX drücken Sie die „HOME“-Taste (entsprechend der Navigations-Taste des Xbox-Controllers) auf dem Rennlenkrs, um zur Startseite zurückzukehren, und halten Sie die „HOME“-Taste für 1 Sekunde gedrückt, um zu den Ausschalt-Einstellungen zu gelangen.

Schnelle Installation – Verbindung mit der PC-Plattform

D-INPUT-Modus:

Der D-INPUT-Modus wird standardmäßig eingestellt, sobald die Stromversorgung angeschlossen ist; das Atemlicht wird rot (dieser Modus unterstützt die Force-Feedback-Funktion, erfordert jedoch auch Spiele, die Force-Feedback unterstützen).

X-INPUT-Modus:

Halten Sie die „HOME“-Taste 3 Sekunden lang gedrückt, die LED blinkt 3 Mal auf und die Verbindung wechselt in den X-INPUT-Modus (dieser Modus hat keine Force-Feedback-Funktion), während das Atemlicht violett wird. Halten Sie die „HOME“-Taste erneut 3 Sekunden lang gedrückt, um zum D-INPUT-Modus zurückzukehren.

※ Der X-INPUT-Modus unterstützt nicht die Funktion des Sechsgang-Schalters.

Programmierung (ohne Speicher)

Einführung:

- Die programmierbaren Tasten umfassen: L1, R1, L2, R2, linker Paddelschalter, rechter Paddelschalter, Kupplung, Gaspedal, Bremse, L3, R3
- Die oben genannten Tasten können wie folgt programmiert werden: A, B, X, Y, L1, L2, R1, R2

Funktionseinstellungen:

- Halten Sie die „PROG“-Taste 5 Sekunden lang gedrückt und die Atem-LED beginnt schnell zu blinken.
- Drücken Sie die zu programmierende Taste einmal, und die Atem-LED beginnt langsam zu blinken.
- Drücken Sie die Taste, die Sie der neuen Taste zuweisen möchten.
- Drücken Sie erneut die 'Taste, die programmiert werden soll'. Die LED hört auf zu blinken und leuchtet als Bestätigung der Programmierung.

Löschen einer einzelnen programmierten Taste:

- Halten Sie die „PROG“-Taste 5 Sekunden lang gedrückt, und die Atem-LED beginnt schnell zu blinken.
- Drücken Sie eine „programmierte“ Taste einmal, und die Atem-LED beginnt langsam zu blinken.
- Drücken Sie die „programmierte“ Taste erneut. Die Atem-LED hört auf zu blinken und leuchtet als Bestätigung für das Löschen der Programmierung.

Löschen aller Programmierfunktionen:

- Halten Sie die „PROG“-Taste 5 Sekunden lang gedrückt, und die Atem-LED beginnt schnell zu blinken.
- Halten Sie die „OPTIONS“-Taste 5 Sekunden lang gedrückt. Die Atem-LED hört auf zu blinken und leuchtet als Bestätigung dafür, dass alle programmierten Tasten gelöscht wurden.

Verlassen des Programmiermodus:

- Halten Sie die „PROG“-Taste 5 Sekunden lang gedrückt, und die Atem-LED beginnt schnell zu blinken. Drücken Sie dann erneut die „PROG“-Taste, um zu verlassen. Die vorherigen Daten werden nicht geändert.
- Halten Sie die „PROG“-Taste 5 Sekunden lang gedrückt, und die Atem-LED beginnt schnell zu blinken. Wenn innerhalb von 10 Sekunden keine weiteren Aktionen ausgeführt werden, wird der Programmiermodus verlassen.

Einstellen des LED-Atemlichts am Rennlenkrad:

- Verfügbare Farben (Rot, Blau, Grün, Cyan, Gelb, Lila).
- Halten Sie die „LED“-Taste 5 Sekunden lang gedrückt (die LED blinkt 3 Mal schnell), um die Einstellung zu starten.
- Drücken Sie die „HOCH“- und „RUNTER“-Tasten an der Basis, um die Farben zu wechseln.
- Tippen Sie einmal auf die „LED“-Taste (die LED blinkt 5 Mal schnell), um zu verlassen.

Einführung in die 3 Fußpedale

- Das linke Pedal ist die Kupplung, das mittlere Pedal ist die Bremse, und das rechte Pedal ist das Gaspedal.
- Wenn das Spiel die Kupplungsfunktion nicht unterstützt, hat sie keine Funktion oder wird als Bremse betrachtet.
- In Spielen, die die Kupplungsfunktion unterstützen, bewegt sich das Fahrzeug nicht, wenn die Kupplung betätigt und gleichzeitig Gas gegeben oder gebremst wird.

Einführung in die Gangschaltfunktion

- Der Sechsgang-Schaltknopf erfordert Spiele, die ihn unterstützen.
- Die Funktion der „LO-HI“-Taste am Gangschaltknopf besteht darin, zwischen den hohen und niedrigen Gängen zu wechseln. Wenn der Schalter ausgeschaltet ist, befinden sich die Gänge in den niedrigen Gängen 1, 2, 3, 4, 5, 6. Wenn der Schalter eingeschaltet ist, befinden sich die Gänge in den hohen Gängen 7, 8, 9, 10, 11, 12.
- Die Funktion zum Umschalten zwischen hohen und niedrigen Gängen erfordert Spiele, die sie unterstützen (derzeit nur von LKW-Fahrsimulatoren unterstützt).
- Die „P“-Taste am Gangschaltknopf ist die Handbremse. Wenn sie eingeschaltet ist, wird die Handbremse aktiviert, wenn sie ausgeschaltet ist, wird sie deaktiviert (erfordert Spiele, die sie unterstützen).

Liste der kompatiblen Spiele:

Sie finden eine Liste kompatibler Spiele hier:

<https://sites.google.com/view/m2x/home>



Fehlerbehebung:

- Wenn die „MODE“-Anzeige am Rennlenkrad nicht aufleuchtet, wenn es an die Konsole angeschlossen wird, versuchen Sie bitte, es erneut einzustecken oder überprüfen Sie, ob der Überbrückungscontroller ordnungsgemäß funktioniert.
- Wenn das Lenkrad nicht reagiert und der Bildschirm der Konsole unverändert bleibt, starten Sie bitte die Konsole neu und verbinden Sie dann das Lenkrad erneut.
- Wenn das Rennlenkrad während des Spielens nicht ordnungsgemäß funktioniert, versuchen Sie bitte, es zu trennen und wieder anzuschließen, insbesondere beim Entfernen und Wiederanschließen des Gangschalters. Möglicherweise müssen Sie das Spiel verlassen und neu starten. Die Funktionalität des Gangschalters wird nur in Spielen unterstützt, die einen Renn-/Lenkradmodus haben.
- Beim Anschließen des Überbrückungscontrollers stellen Sie sicher, dass der Controller ausgeschaltet ist, um eine erfolgreiche Verbindung mit der Konsole zu verhindern.

Warnung:

- Vermeiden Sie starke Vibrationen und nehmen Sie keine Demontage, Modifikation oder Reparatur des Produkts eigenständig vor.
- Lagern oder betreiben Sie das Produkt nicht in einer feuchten oder hochtemperierten Umgebung oder in Bereichen mit Dämpfen oder brennbaren Gasen.
- Vermeiden Sie das Eindringen von Wasser oder anderen Flüssigkeiten in das Innere des Rennlenkrads, da dies die Funktionalität beeinträchtigen kann.
- Dieses Produkt wird mit einer 24V/2A Stromversorgung betrieben. Verwenden Sie keine alternative Stromversorgung, da dies das Produkt beschädigen kann.
- Das Drehmoment dieses Produkts ist beim ersten Einschalten größer. Halten Sie das Rennlenkrad nicht fest, bis es aufgehört hat zu rotieren, um Verletzungen zu vermeiden.
- Kinder sollten dieses Produkt nur unter Aufsicht eines Erwachsenen verwenden.

Resumen

El VOLANTE M2X PRO es un volante con cable de 900 grados diseñado para PC, PS4, XBOX ONE y XBOX Series X/S; cuenta con un motor de accionamiento inteligente incorporado y un soporte de refuerzo de escritorio. Alimentado por una fuente de alimentación DC24V/2A, utiliza codificadores magnéticos e incorpora una función de centrado automático en el volante de dirección. Equipado con pedales de acelerador/freno/embrague y una palanca de cambios de 6+1, el VOLANTE M2X PRO ofrece una experiencia de carrera auténtica.

Contenido del paquete

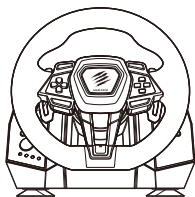

Volante M2X PRO *1

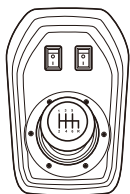

Palanca de cambios*1

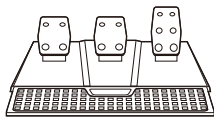

Pedales plegables*1

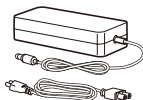

Adaptador de corriente*1

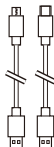

Cable Micro USB *1
Tipo-C Cable*1

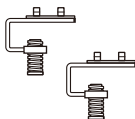

Abrazaderas de montaje*2



Ventosas*4



Tornillos*2



Manual de usuario 1



Pegatinas del logo*1



Garantía*1

Lugar y funcionamiento de los botones

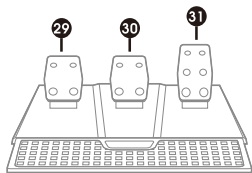
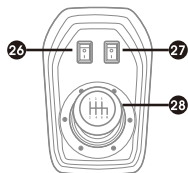
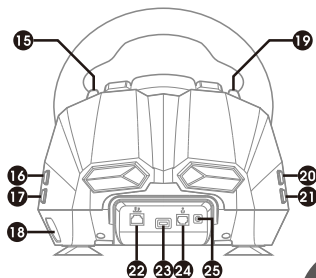
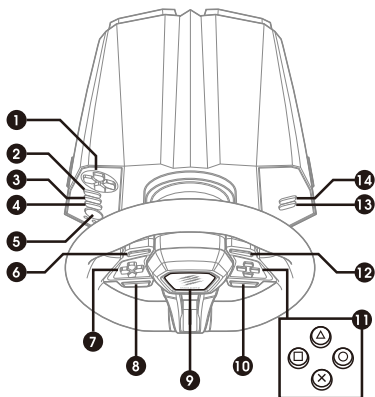

- 01. AJUSTE DE LUZ
- 02. PROG
- 03. L3
- 04. R3
- 05. INICIO
- 06. L1
- 07. D-PAD
- 08. L2
- 09. LUZ LED
- 10. R2
- 11. BOTONES A/B/X/Y

- 12. R1
- 13. OPCIONES
- 14. COMPARTIR
- 15. PALANCA DE CAMBIOS DERECHA
- 16. R2
- 17.  COMPARTIR CAPTURA DE PANTALLA PARA XBOX
- 18. PUERTO PARA CONECTAR EL CONTROLADOR DE LA CONSOLA
- 19. PALANCA DE CAMBIOS IZQUIERDA
- 20. L2

- 21. TECLA DE CONFIGURACIÓN PARA LA LUZ RESPIRATORIA LED
- 22. PUERTO RJ45 PARA PEDALES
- 23. PUERTO USB PARA EL VOLANTE
- 24. PUERTO RJ11 PARA LA PALANCA DE CAMBIOS
- 25. PUERTO DE ENERGÍA
- 26. MODO
- 27. INTERRUPTOR DE FRENO DE MANO
- 28. MARCHAS 1-6 + MARCHA ATRÁS
- 29. EMBRAGUE
- 30. FRENO
- 31. ACELERADOR

Abrazaderas de Montaje

Instalación de las abrazaderas de montaje:

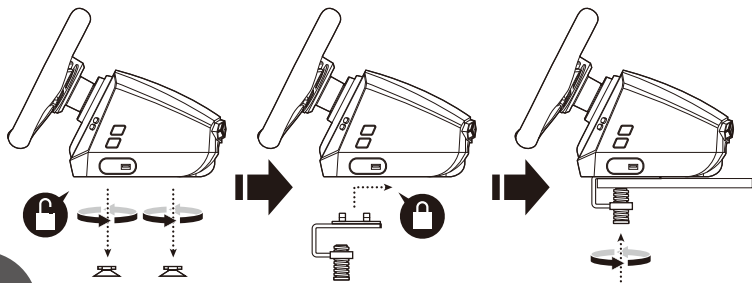

ES

Instalación del soporte de carreras:

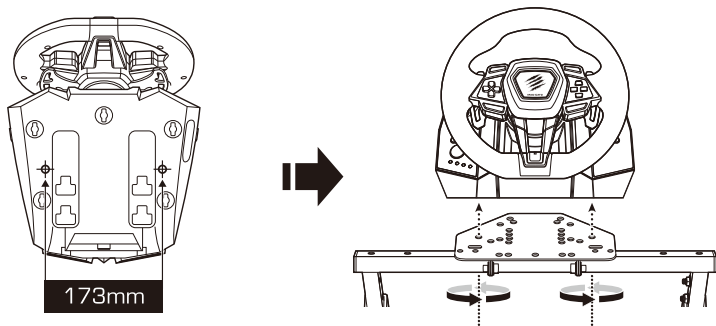

Instalación rápida – Conexión con PlayStation®4

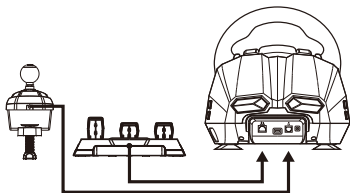

1. Conecte la palanca de cambios y los pedales al puerto correspondiente en el volante

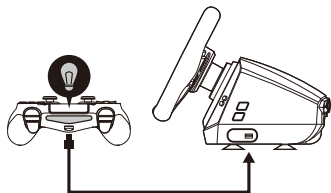

2. Conecte el controlador PS4 al puerto USB en la parte lateral del volante con el propósito de conexión puente (el controlador PS4 debe estar apagado antes de realizar esta acción).

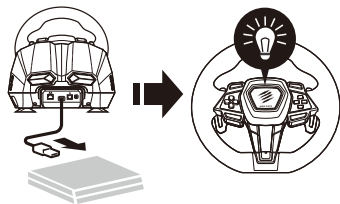

3. Después de encender la consola PS4, conecte el cable USB del volante al puerto USB de la consola PS4; una vez conectado, la luz respiratoria en el volante se volverá azul y ahora podrá comenzar los juegos o ajustar la configuración relacionada con la consola.

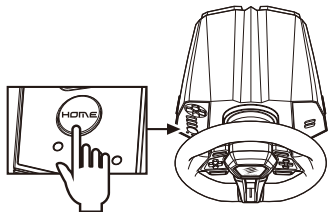

4. Mientras opera en la consola PS4, pulse el botón "INICIO" en el volante para regresar a la página de inicio y manténgalo presionado durante 1 segundo para acceder a la configuración de apagado.

Instalación rápida – Conexión con XBOX® ONE™ & XB Series X/S

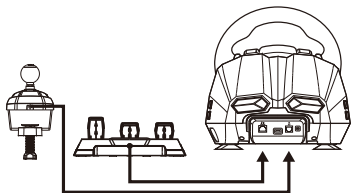

1. Conecte la palanca de cambios y los pedales en los puertos correspondientes en la parte trasera del volante

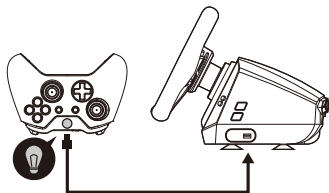

2. Conecte el controlador original de Xbox al puerto USB en la parte lateral del volante con fines de conexión puente (el controlador de Xbox debe estar apagado antes de realizar esta acción).

ES

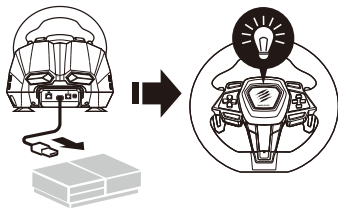

3. Después de encender la consola Xbox, conecte el cable USB del volante al puerto USB en la consola Xbox; una vez conectado, la luz respiratoria en el volante se volverá verde y ahora puede comenzar el juego o ajustar la configuración de rendimiento relacionada con la consola Xbox.

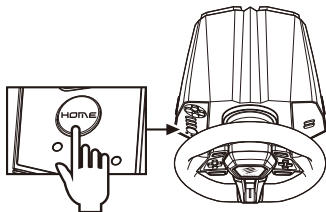

4. Mientras opera en la Xbox, pulse el botón "INICIO" (equivalente al botón de navegación del controlador de Xbox) en el volante para regresar a la página de inicio y mantenga pulsado el botón "INICIO" durante 1 segundo para acceder a la configuración de apagado.

Instalación Rápida – Conexión con PC

Modo D-INPUT:

El modo D-INPUT se establece como predeterminado una vez que se conecta la alimentación; la luz respiratoria se volverá roja (este modo admite la función de retroalimentación de fuerza, pero también requiere juegos que admitan retroalimentación de fuerza).

Modo X-INPUT:

Mantenga pulsado el botón "INICIO" durante 3 segundos, el LED parpadeará 3 veces y luego la conexión cambiará al modo X-INPUT (este modo no tiene la función de retroalimentación de fuerza) mientras la luz respiratoria se vuelve morada; mantenga pulsado el botón "INICIO" durante 3 segundos nuevamente para volver al modo D-INPUT.

※ El modo X-INPUT no admite la función de palanca de cambios de seis velocidades

Programación (sin memoria)

Introducción:

- Los botones programables incluyen: L1, R1, L2, R2, palanca de cambios izquierda, palanca de cambios derecha, embrague, acelerador, frenos, L3, R3.
- Los botones de arriba pueden ser programados como: A, B, X, Y, L1, L2, R1, R2

Ajustes de funcionamiento:

- Mantenga pulsado el botón "PROG" durante 5 segundos y el LED de respiración comenzará a parpadear rápidamente
- Presione el botón que se va a programar una vez y el LED de respiración comenzará a parpadear lentamente.
- Presione el botón que desea asignar al nuevo botón.
- Vuelva a presionar el 'botón a programar', el LED dejará de parpadear y permanecerá encendido como confirmación de la programación.

Borrado de una tecla programada:

- Mantenga pulsado el botón "PROG" durante 5 segundos y el LED de respiración comenzará a parpadear rápidamente.
- Presione una vez un botón "programado" y el LED de respiración comenzará a parpadear lentamente.
- Presione nuevamente el botón "programado", el LED de respiración dejará de parpadear y permanecerá encendido como confirmación del borrado de la programación.

Borrar todas las Funciones de Programación:

- Mantenga pulsado el botón "PROG" durante 5 segundos y el LED de respiración comenzará a parpadear rápidamente.
- Mantenga pulsado el botón "OPTIONS" durante 5 segundos, el LED de respiración dejará de parpadear y permanecerá encendido como confirmación de que se han borrado todos los botones programados.

Salir del Modo Programación:

- Mantenga pulsado el botón "PROG" durante 5 segundos, el LED de respiración comenzará a parpadear rápidamente, luego presione nuevamente el botón "PROG" para salir. Los datos anteriores no cambiarán.

• Mantenga pulsado el botón "PROG" durante 5 segundos y el LED de respiración comenzará a parpadear rápidamente; si no se siguen más acciones en 10 segundos, saldrá del modo de programación.

Ajuste de la luz de respiración LED en el volante:

- Colores disponibles (rojo, azul, verde, cian, amarillo, morado).
- Mantenga pulsado el botón "LED" durante 5 segundos (el LED parpadeará rápidamente 3 veces) para comenzar el ajuste.
- Presione los botones "UP" y "DOWN" en la base para cambiar los colores.
- Toque una vez el botón "LED" (el LED parpadeará rápidamente 5 veces) para salir.

Introducción a los Pedales de 3 Pies

- El pedal izquierdo es el embrague, el pedal central es el freno y el pedal derecho es el acelerador.
- Si el juego no admite el embrague, no tendrá ninguna función o será considerado como un freno.
- En los juegos que admiten la función de embrague, si el embrague está configurado y se presiona, el vehículo no se moverá mientras se acelera o se frena.

Introducción a la función de la palanca de cambios

- El cambio de seis velocidades requiere juegos que lo admitan.
- La función del botón "LO-HI" en la palanca de cambios es cambiar entre las marchas altas y bajas. Cuando el interruptor está apagado, las marchas están en las marchas bajas de 1, 2, 3, 4, 5, 6; cuando el interruptor está encendido, las marchas están en las marchas altas de 7, 8, 9, 10, 11, 12.
- La función de cambio de marcha alta/baja requiere juegos que la admitan (actualmente solo compatible con juegos de simulación de camiones).
- El botón "P" en la palanca de cambios es el freno de mano. Activarlo activa el freno de mano y desactivarlo lo desactiva (requiere juegos que lo admitan).

Lista de Juegos Compatibles:

Puede encontrar una lista de juegos compatibles aquí:

<https://sites.google.com/view/m2x/home>



Solucionario de problemas:

- Si el indicador "MODE" en el volante no se enciende al conectarlo a la consola, por favor intente volver a conectarlo o verifique si el controlador puente está funcionando correctamente.
- Si el volante no responde y la pantalla de la consola permanece sin cambios, por favor reinicie la consola y luego vuelva a conectar el volante.
- Si el volante no funciona correctamente durante el juego, por favor intente desconectar y volver a conectarlo, especialmente al quitar y volver a enchufar la palanca de cambios. Es posible que necesite salir del juego y reiniciarlo. La funcionalidad de la palanca de cambios solo está soportada en juegos que tienen modo de volante/dirección.
- Cuando conecte el controlador puente, asegúrese de que el controlador esté apagado para evitar una conexión no exitosa con la consola.

Atención:

- Evite fuertes vibraciones y no desmonte, modifique o repare el producto por su cuenta.
- Evite almacenar u operar el producto en un ambiente húmedo o de alta temperatura, o en áreas con humos o gases inflamables.
- Evite que entre agua u otros líquidos en el interior del volante, ya que esto puede afectar su funcionalidad.
- Este producto funciona con una fuente de alimentación de 24V/2A. Evite usar una fuente de alimentación alternativa, ya que podría dañar este producto.
- El par de rotación de este producto es mayor cuando se enciende por primera vez. Evite agarrar el volante de carreras hasta que deje de girar para evitar lesiones.
- Los niños deben usar este producto solo bajo supervisión de un adulto.

Обзор

Игровой руль M2X PRO – это игровой проводной руль, предназначенный для платформ PC, PS4, XBOX ONE и XBOX Series X/S.; 3 педали – газ, тормоз и сцепление, 6+1 скоростей и целых 900 градусов поворота руля – всё это обеспечивает подлинный гоночный опыт! В руль встроен интеллектуальный моторчик, магнитные датчики угла поворота и автоматическая система центрирования. Предусмотрен кронштейн для крепления к столу (либо другой рабочей поверхности). Руль работает от источника питания DC24V/2A.

Состав комплекта

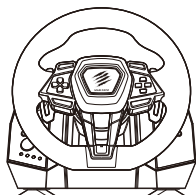

Игровой руль M2X PRO (1)

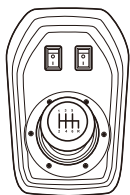

Система переключения передач (1)

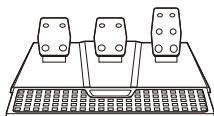

Складные педали (1)

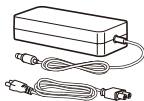

Адаптер питания (1)



Кабель Micro USB (1)
Кабель USB Type C (1)

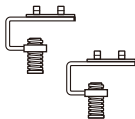

Зажимы (2)



Присоски (4)



Винты (2)



Руководство пользователя (1)





Фирменные стикеры (1)

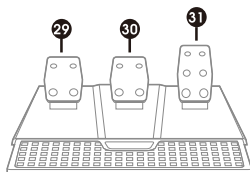
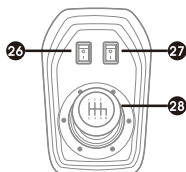
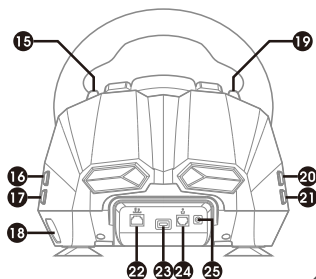
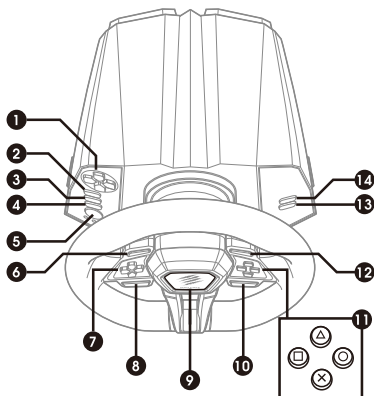

Гарантийный талон (1)

Расположение кнопок/ Основные функции



- | | | |
|-------------------------|---|---|
| 01. СВЕТОВЫЕ ИНДИКАТОРЫ | 14. ПОДЕЛИТЬСЯ | 22. RJ45 ПОРТ ДЛЯ ПРИСОЕДИНЕНИЯ НОЖНЫХ ПЕДАЛЕЙ |
| 02. ПРОГРАММИРОВАНИЕ | 15. ПРАВЫЙ ПОДРУЛЕВОЙ ПЕРЕКЛЮЧАТЕЛЬ | 23. USB ПОРТ ДЛЯ ПРИСОЕДИНЕНИЯ РУЛЕВОГО КОЛЕСА |
| 03. L3 | 16. R2 | 24. RJ11 ПОРТ ДЛЯ ПРИСОЕДИНЕНИЯ СИСТЕМЫ ПЕРЕКЛЮЧЕНИЯ ПЕРЕДАЧ |
| 04. R3 | 17.  ПОДЕЛИТЬСЯ СКРИНШОТАМИ ИЗ БУФЕРА ОБМЕНА С XBOX | 25. ПОРТ ПИТАНИЯ |
| 05. ДОМОЙ | 18. ПОРТ ДЛЯ СОЕДИНИТЕЛЬНОГО КОНТРОЛЛЕРА КОНСОЛИ | 26. РЕЖИМ |
| 06. L1 | 19. ЛЕВЫЙ ПОДРУЛЕВОЙ ПЕРЕКЛЮЧАТЕЛЬ | 27. РЫЧАГ РУЧНОГО ТОРМОЗА |
| 07. D-PAD | 20. L2 | 28. СКОРОСТИ 1-6+ ЗАДНЯЯ ПЕРЕДАЧА |
| 08. L2 | 21. КНОПКА НАСТРОЙКИ СВЕТОВОГО LED ИНДИКАТОРА | 29. ПЕДАЛЬ СЦЕПЛЕНИЯ |
| 09. СВЕТОВОЙ LED СИГНАЛ | | 30. ПЕДАЛЬ ТОРМОЗА |
| 10. R2 | | 31. ПЕДАЛЬ ГАЗА |
| 11. КНОПКИ A/B/X/Y | | |
| 12. R1 | | |
| 13. ОПЦИИ | | |

Зажимы

Установка зажимов:

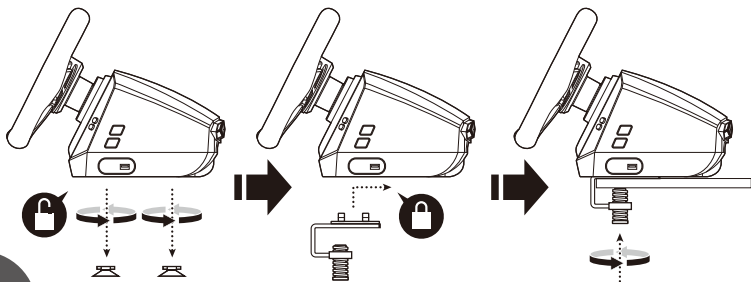

RU

Установка игрового гоночного стенда:

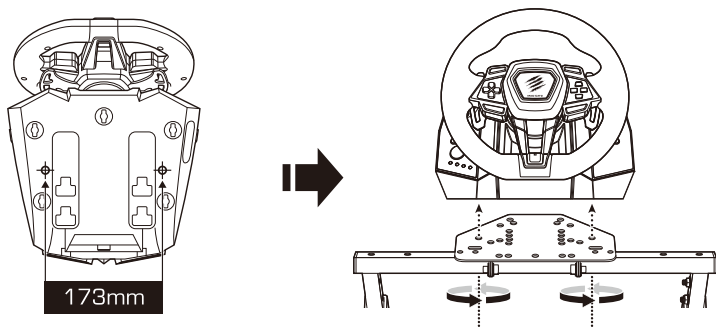

Быстрое соединение с PlayStation®4

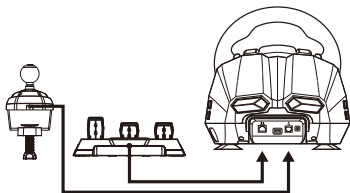

1. Подключите педали и систему переключения передач к соответствующим портам на задней панели игрового гоночного руля.

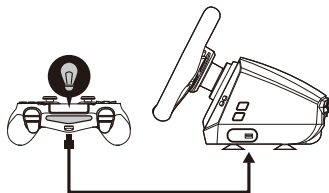

2. Подключите контроллер PS4 к USB-порту на боковой панели игрового гоночного руля (контроллер PS4 должен быть выключен).

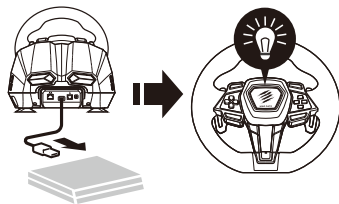

3. После подключения консоли PS4 к питанию, подключите USB-кабель гоночного руля к USB-порту консоли PS. После подключения световой LED индикатор на игровом гоночном руле станет синим. Теперь вы можете запускать игры и изменять настройки консоли.

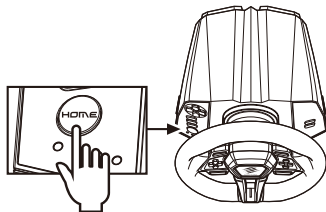

4. Нажмите кнопку "HOME" на гоночном колесе во время работы на консоли PS4, чтобы вернуться на главную страницу. Удерживайте кнопку "HOME" в течение 1 секунды, чтобы перейти к настройкам выключения.

Быстрое соединение с XBOX® ONE™ & XB Series X/S

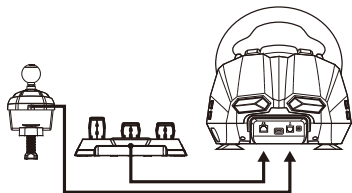

1. Подключите педали и систему переключения передач к соответствующим портам на задней панели игрового гоночного руля.

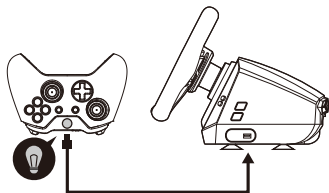

2. Подключите контроллер XBOX к USB-порту на боковой панели игрового гоночного руля (контроллер XBOX должен быть выключен).

RU

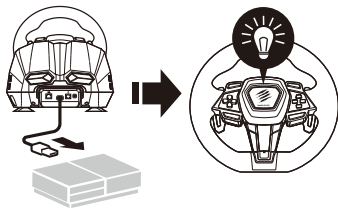

3. После подключения консоли XBOX к питанию, подключите USB-кабель гоночного руля к USB-порту консоли XBOX. После подключения световой индикатор на игровом гоночном руле станет зелёным. Теперь вы можете запускать игры и изменять настройки консоли.

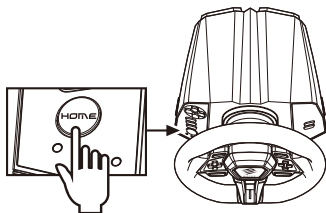

4. Нажмите кнопку "HOME" (эквивалент кнопки навигации на контроллере XBOX) на гоночном колесе во время работы на консоли XBOX, чтобы вернуться на главную страницу. Удерживайте кнопку "HOME" в течение 1 секунды, чтобы перейти к настройкам выключения.

Быстрое соединение с ПК Platform

Режим D-INPUT:

Режим D-INPUT устанавливается по умолчанию после подключения питания; световой LED индикатор станет красным (этот режим поддерживает функцию обратной тактильной связи, но также требует наличия игр, поддерживающих обратную тактильную связь).

Режим X-INPUT:

Удерживайте кнопку "HOME" ("ДОМОЙ", "ГЛАВНЫЙ ЭКРАН") в течение 3 секунд, светодиод мигнет 3 раза и соединение переключится в режим X-INPUT (в этом режиме нет функции обратной тактильной связи), а световой LED индикатор станет фиолетовым.

Удерживайте кнопку "HOME" в течение 3 секунд, чтобы вернуться в режим D-INPUT.

※ Режим X-INPUT не поддерживает функцию шестиступенчатого переключателя передач

Программирование (без памяти)

Введение:

• Программировать можно следующие кнопки/клавиши : L1, R1, L2, R2, левый подрулевой переключатель, правый подрулевой переключатель, педаль сцепления, педаль газа, педаль тормоза, L3, R3.

• Вышеуказанные кнопки могут быть запрограммированы как: A, B, X, Y, L1, L2, R1, R2.

Настройка функций:

• Удерживайте кнопку "PROG" ("ПРОГРАММИРОВАНИЕ") в течение 5 секунд, светодиодный LED индикатор начнет быстро мигать.

• Нажмите программируемую кнопку один раз, светодиодный LED индикатор начнет медленно мигать.

• Нажмите кнопку (функцию), которую вы хотите назначить новой кнопке.

• Нажмите на программируемую кнопку еще раз, светодиод перестанет мигать и будет гореть в качестве подтверждения программирования.

Очистка информации с запрограммированной кнопки/клавиши:

• Удерживайте кнопку "PROG" в течение 5 секунд, светодиодный LED индикатор начнет быстро мигать.

• Нажмите программируемую кнопку один раз, светодиодный LED индикатор начнет медленно мигать.

• Нажмите ту же кнопку еще раз, светодиод перестанет мигать, он останется включенным в качестве подтверждения того, что информация с клавиши удалена.

Очистка всех запрограммированных функций:

• Удерживайте кнопку "PROG" в течение 5 секунд, светодиодный LED индикатор начнет быстро мигать.

• Удерживайте кнопку "OPTIONS" ("ОПЦИИ") в течение 5 секунд, светодиодный LED индикатор перестанет мигать и будет гореть, подтверждая, что информация со всех запрограммированных кнопок/клавиш очищена.

Выход из режима настройки:

• Удерживайте кнопку "PROG" в течение 5 секунд, светодиодный LED индикатор начнет быстро мигать, затем снова нажмите кнопку "PROG" для выхода. Предыдущие данные никак не изменятся.

- Удерживайте кнопку "PROG" в течение 5 секунд, и светодиодный LED индикатор начнет быстро мигать; если в течение 10 секунд не последовало никаких дальнейших действий, то режим программирования закроется.

Настройка светового LED сигнала на игровом гоночном руле:

- Доступные цвета (красный, синий, зелёный, голубой, жёлтый, фиолетовый).
- Нажмите кнопку "LED" на 5 секунд (световой LED индикатор быстро мигнет 3 раза) чтобы начать настройку.
- Для переключения цветов нажимайте кнопки "UP" и "DOWN".
- Нажмите кнопку "LED" один раз (светодиод LED индикатор быстро мигнет 5 раз), чтобы выйти.

Взаимодействие с педалями

- Левая педаль – сцепление, средняя – тормоз, а правая педаль – газ.
- Если игра не поддерживает функцию сцепления, то данная педаль будет либо отключена, либо выполнять функции педали тормоза.
- Если игра поддерживает функцию сцепления, то в случае нажатия и удерживания педали сцепления, автомобиль не будет двигаться (даже если вы будете нажимать педали газа и тормоза).

RU

Взаимодействие с системой переключения передач

- Для шестиступенчатого переключателя скоростей требуются игры, которые его поддерживают.
- Кнопка "LO-HI" на рычаге переключения передач предназначена для переключения между пониженными и повышенными передачами. При выключенном переключателе передачи понижены (1, 2, 3, 4, 5, 6), при включенном переключателе передачи повышены (7, 8, 9, 10, 11, 12).
- Функция пониженных/повышенных передач требует игр, которые поддерживают эту функцию (в настоящее время ее поддерживают только игры про вождение грузовиков).
- Кнопка "P" на рычаге переключения передач - это ручной тормоз. Ее включение активирует ручной тормоз, а выключение - деактивирует (для игр, поддерживающих эту функцию).

Список совместимых игр:

Вы можете найти список совместимых игр по этой ссылке:

<https://sites.google.com/view/m2x/home>



Возможные проблемы и их решения

- Если индикатор "MODE" ("РЕЖИМ") на гоночном руле не загорается при подключении к консоли, попробуйте подключить его заново или проверьте, правильно ли работает контроллер сопряжения.
- Если рулевое колесо не реагирует, а экран консоли остается неизменным, перезапустите консоль, а затем снова подключите рулевое колесо.
- При подключении соединительного контроллера убедитесь, что питание контроллера выключено, чтобы избежать неудачного соединения с консолью.

Меры предосторожности

- Избегайте сильных вибраций руля, не разбирайте, не модифицируйте и не ремонтируйте устройство самостоятельно.
- Не храните и не эксплуатируйте устройство в условиях большой влажности и высоких температур, а также в местах скопления паров или легковоспламеняющихся газов.
- Не допускайте попадания воды и других жидкостей внутрь гоночного колеса, так как это может повлиять на его функциональность.
- Данное изделие работает от источника питания 24 В/2 А. Воздержитесь от использования иных источников питания, так как это может привести к повреждению изделия.
- При первом включении руль будет вращаться. Во избежание травм не хватайтесь за игровой гоночный руль, пока он не перестанет вращаться.
- Дети должны использовать игровой гоночный руль только под присмотром родителей.

Panoramica

Il volante M2X PRO RACING WHEEL è uno sterzo cablato da 900 gradi progettato per PC, PS4 e per le piattaforme XBOX ONE e XBOX Serie X/S; dispone di un intelligente motore di guida integrato e di una staffa rinforzante per collegarlo alla scrivania. Alimentato da un trasformatore DC24V/2A, lo sterzo utilizza encoder magnetici e incorpora la funzione di centramento automatico. Equipaggiato con pedali di accelerazione/freno/frizione ed un cambio 6+1, il volante M2X PRO RACING WHEEL trasmette una vera e autentica esperienza di corsa.

Contenuto della Confezione

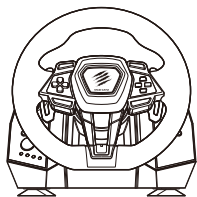

M2X PRO Racing Wheel*1

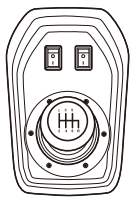

Leva del Cambio*1

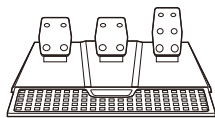

Pedaliere Pieghevole*1

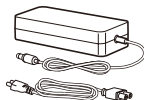

Trasformatore*1



Cavo Micro USB*1
Cavo Tipo-C*1

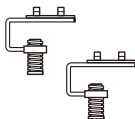

Morsetti*2



Ventose*4



Viti*2



Manuale Utente*1



Adesivi con Logo*1



Scheda di Garanzia*1

Disposizione dei Pulsanti / Funzioni

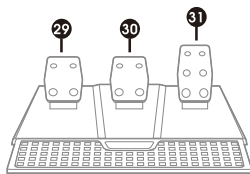
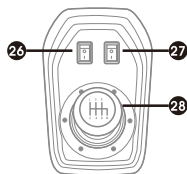
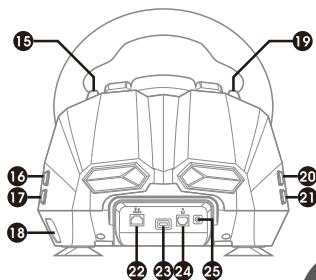
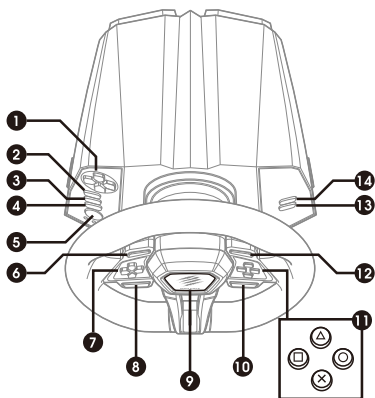

01. REGOLAZIONE
EFFETTO BREATHING

02. PULSANTE PROG

03. L3

04. R3

05. PULSANTE HOME

06. L1

07. D-PAD

08. L2

09. LED

10. R2

11. PULSANTI A/B/X/Y

12. R1

13. OPZIONI

14. CONDIVIDI

15. LEVETTA DESTRA

16. R2

17.  CONDIVIDI
SCREENDUMP PER XBOX

18. PORTA PER IL CONTROLLER
CONSOLE

19. LEVETTA SINISTRA

20. L2

21. PULSANTE PER CONFIGURARE
LED BREATHING

22. PORTA RJ45 PER LA PEDALIERA

23. PORTA USB DEL VOLANTE

24. PORTA RJ11 PER IL CAMBIO

25. PORTA PER ALIMENTAZIONE

26. PULSANTE MODE

27. FRENO A MANO

28. MARCE 1-6 + RETROMARCA

29. FRIZIONE

30. FRENO

31. ACCELERATORE / GAS

Montaggio

Installazione dei morsetti:

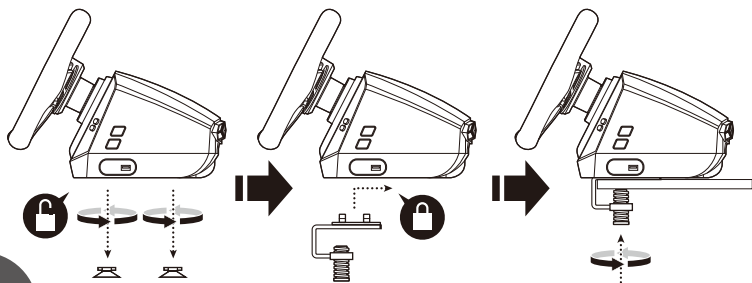

IT

Installazione del supporto:

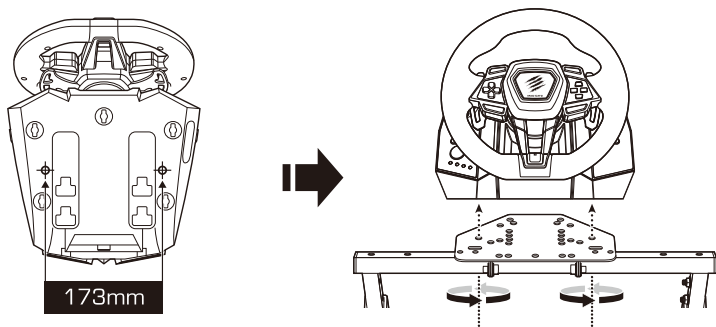

Installazione Rapida – Connessione con PlayStation®4

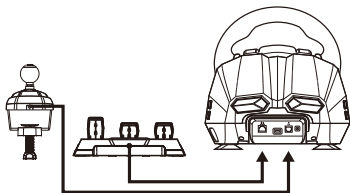

1. Collega il cambio e la pedaliera alle porte corrispondenti disposte del volante.

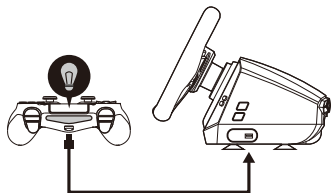

2. Collega il controller PS4 alla porta presente sul lato del volante per connetterli (il controller PS4 deve essere spento prima del collegamento).

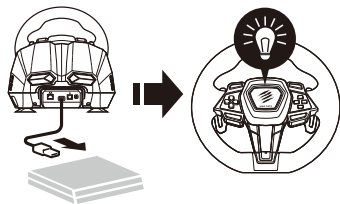

3. Dopo aver acceso la console PS4, collega il cavo USB del volante alla porta USB della console PS4; una volta connessi, la spia con effetto breathing sul volante diventerà blu e da questo momento potrai avviare i tuoi giochi oppure modificare le impostazioni relative alla console.

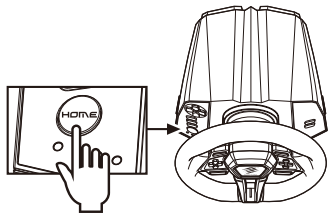

4. Mentre utilizzi la console PS4, premi il pulsante "HOME" sul volante per ritornare alla schermata iniziale oppure tienilo premuto per 1 secondo per raggiungere le opzioni di spegnimento.

Installazione Rapida – Connessione con XBOX® ONE™ & XB Serie X/S

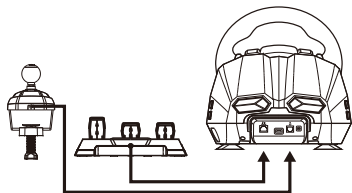

1. Collega il cambio e la pedaliera alle porte corrispondenti disposte sul retro del volante.

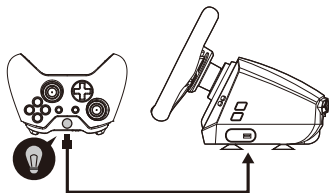

2. Collega il controller originale Xbox alla porta presente sul lato del volante per connetterli (il controller Xbox deve essere spento prima del collegamento).

IT

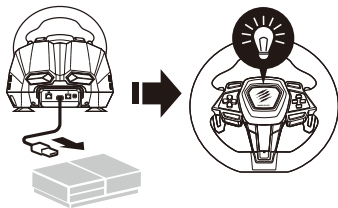

3. Dopo aver acceso la console Xbox, collega il cavo USB del volante alla porta USB della console Xbox; una volta connessi, la spia con effetto breathing sul volante diventerà verde e da questo momento potrai avviare i tuoi giochi oppure modificare le impostazioni relative alla console Xbox.

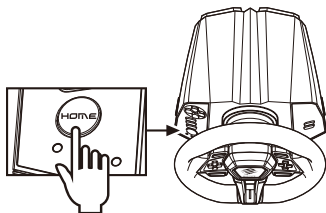

4. Mentre utilizzi la Xbox, premi il pulsante "HOME" sul volante (equivalente al pulsante di navigazione del controller Xbox) per ritornare alla schermata iniziale oppure tienilo premuto per 1 secondo per raggiungere le opzioni di spegnimento.

Installazione Rapida – Connessione con Piattaforma PC

Modalità D-INPUT:

La modalità D-INPUT è impostata automaticamente quando si connette l'alimentazione; la luce con effetto breathing diventerà rossa (questa modalità supporta la funzione "Force Feedback" ma è necessario che anche i giochi la supportino).

Modalità X-INPUT:

Tieni premuto il pulsante "HOME" per 3 secondi, il LED si accenderà e spegnerà 3 volte e allora la connessione cambierà in modalità X-INPUT (questa modalità non supporta la funzione "Force Feedback") e la luce con effetto breathing diventerà viola; infine, tieni premuto ancora per 3 secondi il pulsante "HOME" per ritornare alla modalità D-INPUT.

※ La modalità X-INPUT non supporta la funzione di cambio a sei velocità.

Configurazione (senza memoria)

Introduzione:

- I pulsanti programmabili sono: L1, R1, L2, R2, levetta sinistra, levetta destra, frizione, acceleratore, freno, L3, R3.
- I pulsanti sopra elencati possono essere riconfigurati come: A, B, X, Y, L1, L2, R1, R2

Configurare una Funzione:

- Tieni premuto il pulsante "PROG" per 5 secondi e il LED inizierà ad accendersi e spegnerà velocemente.
- Premi una volta il pulsante che deve essere configurato e il LED inizierà ad accendersi e spegnerà lentamente.
- Premi il pulsante che vuoi assegnare a quello in configurazione
- Premi nuovamente il pulsante che stai riconfigurando, il LED smetterà di essere intermittente e rimarrà acceso come conferma dell'avvenuta configurazione.

Ripristinare un Singolo Tasto Programmato:

- Tieni premuto il pulsante "PROG" per 5 secondi e il LED inizierà ad accendersi e spegnerà velocemente.
- Premi una volta il tasto programmato e il LED inizierà ad accendersi e spegnersi lentamente.
- Premi nuovamente il tasto programmato, il LED smetterà di essere intermittente e rimarrà acceso come conferma dell'avvenuto ripristino.

Ripristinare tutte le Funzioni Programmate:

- Tieni premuto il pulsante "PROG" per 5 secondi e il LED inizierà ad accendersi e spegnerà velocemente.
- Tieni premuto il pulsante "OPZIONI" per 5 secondi, il LED smetterà di essere intermittente e rimarrà acceso come conferma dell'avvenuto ripristino di tutti i pulsanti programmati.

Uscire dalla Modalità di Configurazione:

- Tieni premuto il pulsante "PROG" per 5 secondi, il LED inizierà ad accendersi e spegnerà velocemente, dopo premi nuovamente il pulsante "PROG" per uscire. Nessun cambiamento verrà applicato.

• Tieni premuto il pulsante “PROG” per 5 secondi e il LED inizierà ad accendersi e spegnersi velocemente; se entro 10 secondi non viene effettuata alcuna azione, il volante uscirà dalla modalità di configurazione.

Configurare il colore del LED sul Volante da Corsa:

- Colori disponibili (rosso, blu, verde, celeste, giallo, viola).
- Tieni premuto il pulsante “LED” per 5 secondi (il LED si accenderà e spegnerà velocemente 3 volte) per avviare la configurazione.
- Premi i pulsanti “UP” e “DOWN” per selezionare i colori.
- Premi una volta il pulsante “LED” (il LED si accenderà e spegnerà velocemente 5 volte) per uscire.

Introduzione alla Pedaliera con 3 Pedali

- Il pedale a sinistra è la frizione, il pedale al centro è il freno e quello a destra è l' acceleratore.
- Se il gioco non supporta la frizione, il pedale potrebbe non avere alcuna funzione oppure potrebbe essere considerato come freno.
- Nei giochi che supportano la funzione della frizione, se questa è stata configurata e viene premuta, il veicolo non si muoverà durante l' accelerazione o la frenata.

Introduzione alle Funzioni del Cambio

- Il cambio a sei velocità richiede giochi che supportano questa funzione.
- La funzione del tasto “LO-HI” sul cambio è quella di cambiare tra le marce alte e quelle basse; quando il tasto è spento, le marce disponibili sono quelle basse 1, 2, 3, 4, 5, 6; quando il tasto è acceso, le marce disponibili sono quelle alte 7, 8, 9, 10, 11, 12.
- La funzione di cambio tra marce alte/basse richiede giochi che la supportano (al momento è disponibile solo nei giochi di simulazione di guida dei camion).
- Il tasto “P” sul cambio è il freno a mano. Attivarlo inserisce il freno a mano invece disattivarlo rimuove il freno a mano (richiede giochi con questa funzionalità).

Lista dei Giochi Compatibili:

Puoi trovare una lista dei giochi compatibili qui:

<https://sites.google.com/view/m2x/home>



Risoluzione dei Problemi:

- Se la spia dell' indicatore "MODE" sul volante non si accende quando è collegato alla console, prova a connetterli nuovamente oppure verifica il corretto funzionamento del controller.
- Se il volante non risponde e lo schermo della console rimane invariato, riavvia la console e poi riconnetti il volante.
- Se il volante non sta funzionando correttamente durante il gioco, prova a disconnetterlo e riconnetterlo, specialmente quando si rimuove e si collega nuovamente il cambio. Potresti dover uscire dal gioco e riavviarlo. La funzionalità del cambio è supportata solo nei giochi che hanno la modalità corsa/volante.
- Quando connetti il controller, assicurati che questo sia spento per prevenire inefficaci tentativi di connessione.

Avvertenze:

- Evitare le forti vibrazioni e non disassemblare, modificare o riparare il prodotto autonomamente.
- Evitare di conservare o utilizzare il prodotto in ambienti umidi o ad alta temperatura, oppure in aree dove è presente fumo o gas infiammabili.
- Evitare che acqua o altri liquidi giungano all' interno del volante, dato che questo potrebbe compromettere il suo funzionamento.
- Questo prodotto utilizza un alimentatore da 24V/2A. Astenersi dall' utilizzo di un alimentatore diverso, dato che potrebbe danneggiare il prodotto.
- La forza di torsione/rotazione di questo prodotto è più forte all' inizio quando è connesso. Evitare di afferrare il volante prima che questo si sia fermato, per prevenire infortuni.
- I bambini dovrebbero utilizzare questo prodotto solamente sotto la supervisione di un adulto.

معلومات المنتج:

هي عجلة قيادة سلكية دوران بزواوية 900 درجة مصممة لأجهزة الحاسب الشخصي M2X PRO عجلة القيادة ؛ وهي بخاصية المحرك الذي المدمجة ولوازم الاثبات X / S و XBOX ONE و PS4 ومنصات وتستخدم أجهزة تحويل مغناطيسية وتتضمن ، DC24V / 2A لسطح المكتب. يتم تشغيلها بواسطة محول طاقة وظيفة توسيط أوتوماتيكية على عجلة القيادة. مزودة بدواسات مسرع / فرامل / قابض وناقل حركة 1 + 6 ، توفر تجربة سباق فريدة من نوعها M2X PRO RACING عجلة قيادة

محتويات العبوة:

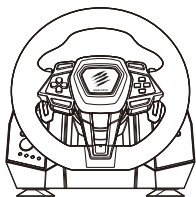

عجلة سباق M2X PRO 1*

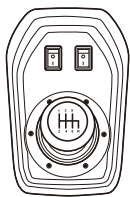

ذراع ناقل سرعات 1*

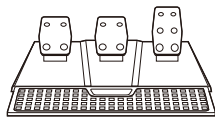

دواسات قدم 1*

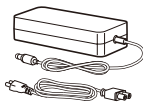

محول طاقة 1*

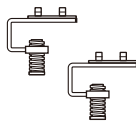
كبل Micro USB 1*
كبل Type C 1*

مثبتات بالبراغي 2*



قواعد شفت 4*



براغي 2*



دليل الاستخدام 1*



لواصق للشعار 1*



ورقة ضمان 1*

وظائف المفاتيح:

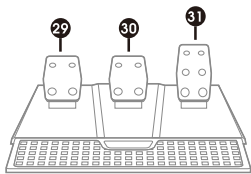
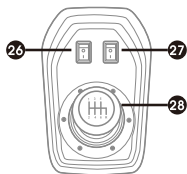
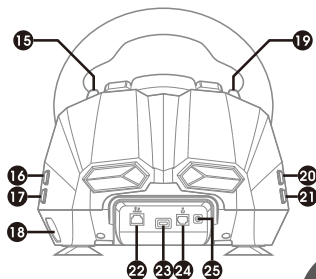
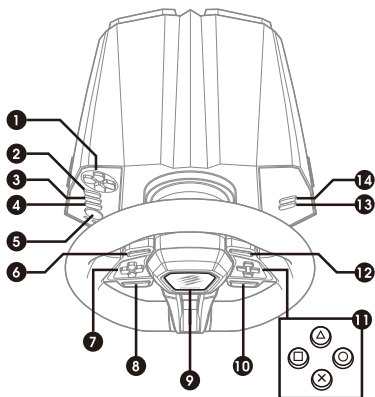

21. زر الاعدادات لمؤثرات الإضاءة
 22. لتوصيل الدواسات RJ45 منفذ
 23. لعجلة القيادة USB منفذ
 24. لناقل الحركة RJ11 منفذ
 25. منفذ الطاقة
 26. MODE
 27. زر فرامل اليد
 28. ست نواقل حركة مع الرجوع الى الخلف
 29. دواسة القابض
 30. دواسة الفرامل
 31. دواسة السرعة

- R1 12.
 13. خيارات OPTIONS
 14. مشاركة المحتوى SHARE
 15. الناقله اليمنى
 R2 16.
 17. مشاركة الشاشة خاصة بجهاز XBOX
 18. منفذ خاص بمتحكم المنصات
 19. الناقله اليسرى
 L2 20.

01. تعديل نظام الإضاءة
 02. PROG
 03. L3
 04. R3
 05. HOME
 06. L1
 07. الاتجاهات الخاصة بالقوائم D-PAD
 08. L2
 09. إضاءة لها مؤثرات
 10. R2
 11. أزرار A/B/X/Y

طريقة التركيب

تركيب المشببات

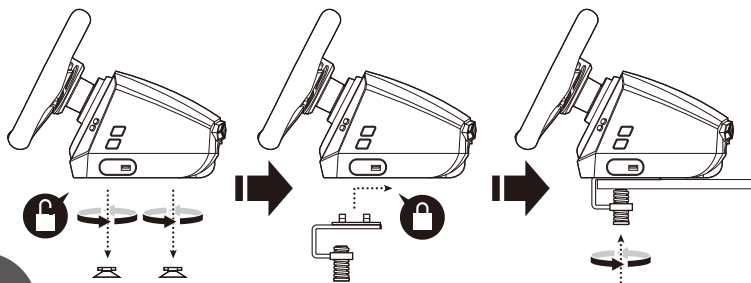

AR

تركيب عجلة القيادة

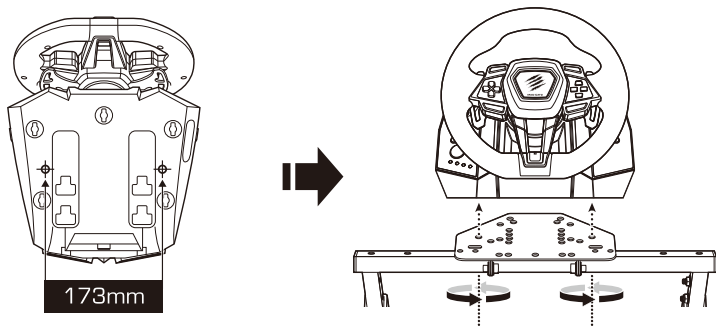

تثبيت - الاتصال بجهاز PlayStation®4

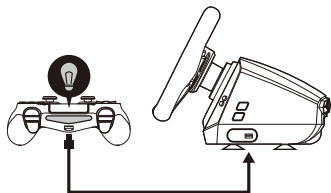

2. الموجود USB بمنفذ PS4 قم بتوصيل وحدة التحكم في عجلة القيادة لأغراض التوصيل (يجب إيقاف تشغيل (قبل هذا الإجراء PS4 وحدة التحكم

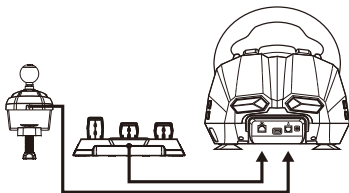

1. قم بتوصيل ذراع نقل السرعات ودواسات القدم في المنافذ المقابلة على عجلة القيادة.

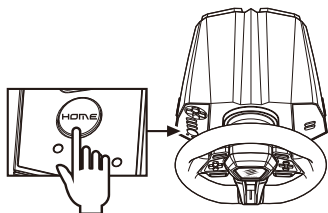

4. اضغط على ، PS4 أثناء التشغيل على وحدة تحكم زر "الصفحة الرئيسية" الموجود على عجلة القيادة للعودة إلى الصفحة الرئيسية واستمر في الضغط عليه لمدة ثانية واحدة للانتقال إلى إعداد إيقاف التشغيل

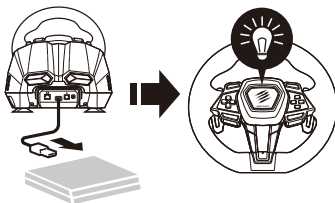

3. قم بتوصيل ، PS4 بعد تشغيل الطاقة لوحدة التحكم الموجود USB الخاص بعجلة القيادة بمنفذ USB كابل ؛ بمجرد الاتصال، سيتحول الضوء PS4 على وحدة التحكم الموجود على عجلة القيادة إلى اللون الأزرق ويمكنك الآن بدء الألعاب أو ضبط الإعدادات المتعلقة بوحدة التحكم

التثبيت - الاتصال بـ XBOX® ONE™ و XBOX Series X/S

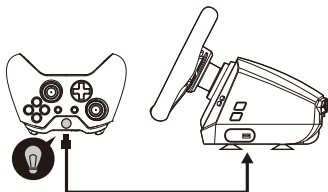

2. الأصلية بمنفذ XBOX قم بتوصيل وحدة تحكم الموجود في عجلة القيادة لأغراض التوصيل USB قبل XBOX (يجب إيقاف تشغيل وحدة تحكم هذا الإجراء)

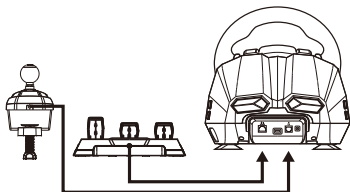

1. قم بتوصيل ذراع نقل السرعات ودواسات القدم في المنافذ المقابلة الموجودة في الجزء الخلفي من عجلة القيادة

AR

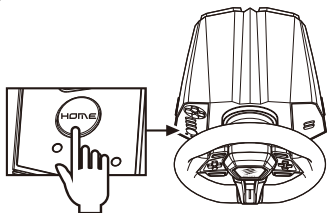

4. اضغط على زر XBOX أثناء التشغيل على ما يعادل زر التنقل الخاص بوحدة "HOME" على عجلة القيادة للعودة إلى XBOX) تحكم الصفحة الرئيسية واضغط باستمرار على زر لمدة ثانية واحدة للانتقال إلى إعداد "HOME" إيقاف التشغيل

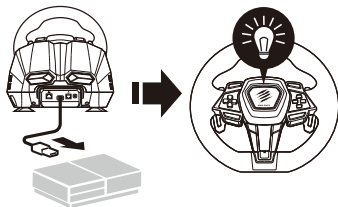

3. USB قم بتوصيل كابل، بعد تشغيل طاقة جهاز الموجود على وحدة USB الخاص بعجلة القيادة بمنفذ ؛ بمجرد الاتصال، سيتحول الضوء الموجود XBOX تحكم على عجلة القيادة إلى اللون الأخضر ويمكنك الآن بدء اللعبة XBOX. أو ضبط إعدادات الأداء المتعلقة بوحدة تحكم

التثبيت - الاتصال بمنصة الكمبيوتر الشخصي

نمط D-INPUT:

كوضع افتراضي بمجرد توصيل الطاقة؛ سيتحول الضوء إلى اللون الأحمر (يدعم هذا D-INPUT يتم تعيين وضع (الوضع ووظيفة التفاعل مع الألعاب، ولكنه يتطلب أيضاً ألعاباً تدعم التفاعل

نمط X-INPUT:

لمدة 3 ثوانٍ، وسيومض عجلة القيادة 3 مرات ثم يتحول الاتصال إلى وضع "HOME" اضغط مع الاستمرار على زر لا يحتوي هذا الوضع على وظيفة التفاعل) بينما يتحول الضوء إلى اللون الأرجواني، اضغط باستمرار (X-INPUT) D-INPUT. لمدة 3 ثوانٍ مرة أخرى للعودة إلى وضع "HOME" على زر ✘ لا يدعم وضع X-INPUT وظيفة ناقل الحركة بست سرعات

البرمجة (بدون ذاكرة)

تعريف:

- ناقل الحركة الأيسر، ناقل الحركة الأيمن، القابض، دواسة الوقود، L1، R1، L2، R2، تشمل الأزرار القابلة للبرمجة L3، R3، الفرامل
- يمكن برمجة الأزرار المذكورة أعلاه على النحو التالي A، B، X، Y، L1، L2، R1، R2

اعدادات الوظائف:

- لمدة 5 ثوانٍ وسيبدأ مؤشر الضوء الخاص في الوميض بسرعة "PROG" اضغط مع الاستمرار على زر
- اضغط على 'الزر المراد برمجته' مرة واحدة وسيبدأ مؤشر الإضاءة الخاص بالوميض ببطء
- اضغط على الزر الذي ترغب في تعيينه للزر الجديد
- اضغط على 'الزر المراد برمجته' مرة أخرى، وسيتوقف مؤشر الإضاءة عن الوميض وسيظل مضاءً كتأكيد للبرمجة

إعادة زر واحد الى الوضع الافتراضي:

- لمدة 5 ثوانٍ وسيبدأ مؤشر الإضاءة الخاص بالوميض بسرعة "PROG" اضغط مع الاستمرار على زر
- اضغط على الزر "المبرمج" مرة واحدة وسيبدأ مؤشر الإضاءة بالوميض ببطء
- اضغط على الزر "المبرمج" مرة أخرى، وسيتوقف مؤشر الضوء الخاص عن الوميض ويظل مضاءً كتأكيد للتخلص من البرمجة الخاصة بالزر

مسح كافة وظائف البرمجة:

- لمدة 5 ثوانٍ وسيبدأ مؤشر الضوء الخاص بالوميض بسرعة "PROG" اضغط مع الاستمرار على زر
- لمدة 5 ثوانٍ، وسيتوقف مؤشر الضوء الخاص بالوميض ويظل مضاءً "OPTIONS" اضغط مع الاستمرار على زر كتأكيد لمسح جميع الأزرار المبرمجة

نمط الخروج من البرمجة:

- الخاص بالتنفس في الوميض بسرعة، LED لمدة 5 ثوانٍ، وسيبدأ مؤشر "PROG" اضغط مع الاستمرار على الزر مرة أخرى للخروج. البيانات السابقة لن تتغير "PROG" ثم اضغط على الزر

- الخاص بالتنفس في الوميض بسرعة. إذا لم LED لمدة 5 ثوانٍ وسيبدأ مؤشر "PROG" استمر في الضغط على زر يتم اتباع أي إجراءات أخرى. خلال 10 ثوانٍ، فسيتم الخروج من وضع البرمجة
- ضبط الضوء الخاص الموجود على عجلة القيادة:
- الألوان المتوفرة (الأحمر، الأزرق، الأخضر، السماوي، الأصفر، الأرجواني
- لمدة 5 ثوانٍ (سيومض مؤشر الضوء بسرعة 3 مرات) لبدء الإعداد "LED" اضغط مع الاستمرار على زر
- الموجودين على القاعدة لتبديل الألوان "DOWN" و "UP" اضغط على الزرين
- مرة واحدة (سيومض الضوء بسرعة 5 مرات) للخروج "LED" اضغط على زر

دواسات الأقدام الثلاث

- والدواسة الوسطى هي الفرامل، والدواسة اليمنى هي، (MANUAL) الدواسة اليسرى هي القابض الخاص بالتحويل دواسة الوقود
- إذا كانت اللعبة لا تدعم القابض الخاص بالتحويل ، فلن تكون لها وظيفة أو سيتم اعتبارها بمثابة فرامل
- في الألعاب التي تدعم وظيفة القابض الخاص بالتحويل ، إذا تم ضبط القابض والضغط عليه، فلن تتحرك السيارة أثناء التسارع أو الفرملة

وظائف ذراع نقل السرعات

- يتطلب ناقل الحركة ذو الست سرعات ألعاباً تدعمه
- الموجود على ناقل الحركة هي التحويل بين الناقلات العالية والمنخفضة، عند إيقاف تشغيل "LO-HI" وظيفة زر المفتاح، تكون السرعات في الناقلات المنخفضة 1، 2، 3، 4، 5، 6 ، عند تشغيل المفتاح، تكون السرعات في الناقلات العالية 7، 8، 9، 10، 11، 12
- تتطلب وظيفة تحويل الناقلات العالية/المنخفضة ألعاباً تدعمها (حاليًا مدعومة فقط من خلال ألعاب قيادة الشاحنات)
- الزر "P" الموجود على ناقل الحركة هو فرامل اليد. يؤدي تشغيلها إلى تنشيط فرامل اليد وإيقاف تشغيلها يؤدي إلى إلغاءها (يتطلب ألعاباً تدعمها)

قائمة الألعاب المتوافقة

تجد قائمة بالألعاب المتوافقة هنا

<https://sites.google.com/view/m2x/home>



استكشاف الأخطاء وإصلاحها

- الموجود على عجلة القيادة عند توصيله بمنصة الالعاب، يرجى محاولة "MODE" إذا لم يضيء ضوء مؤشر إعادة توصيله أو التحقق مما إذا كانت وحدة التحكم في التوصيل تعمل بشكل صحيح
- إذا لم تستجب عجلة القيادة وظلت شاشة الالعاب دون تغيير، يرجى إعادة تشغيل منصة الالعاب ثم إعادة توصيل عجلة القيادة
- إذا كانت عجلة القيادة لا تعمل بشكل صحيح أثناء اللعب، يرجى محاولة فصل عجلة القيادة وإعادة توصيلها، خاصة عند إزالة ذراع نقل السرعات وإعادة توصيله. قد تحتاج إلى الخروج من اللعبة وإعادة تشغيلها. يتم دعم فقط في الألعاب التي تحتوي على وضع القيادة/عجلة القيادة Gearshift ووظيفة
- عند توصيل ذراع تحكم ، تأكد من إيقاف تشغيل ذراع التحكم لمنع الاتصال غير الناجح بمنصة الالعاب

تنبيه

- تجنب الاهتزازات القوية ولا تقم بتفكيك المنتج أو تعديله أو إصلاحه بنفسك
- تجنب تخزين المنتج أو تشغيله في بيئة رطبة أو مرتفعة الحرارة، أو في مناطق بها أبخرة أو غازات قابلة للاشتعال
- تجنب دخول الماء أو السوائل الأخرى إلى داخل عجلة القيادة لأن ذلك قد يؤثر على وظائفها
- يعمل هذا المنتج بمصدر طاقة 24 فولت/2 أمبير. امتنع عن استخدام محول طاقة بديل لأنه قد يؤدي إلى تلف هذا المنتج
- يكون عزم الدوران لهذا المنتج أكبر عند تشغيله لأول مرة. تجنب الإمساك بعجلة القيادة حتى تتوقف عن الدوران لتجنب الإصابة
- يجب على الأطفال استخدام هذا المنتج فقط تحت إشراف الكبار

概述

M.2.X. PRO 是一款 900 度有线赛车方向盘，专为 PC、PS4、XBOX ONE 和 XBOX Series X/S 平台设计；它内置智能驱动电机和桌面加固支架。它由 DC24V/2A 电源供电，采用磁性编码器，并在赛车方向盘上集成了自动居中功能。M.2.X. PRO 赛车方向盘配备了油门/刹车/离合器踏板和 6+1 换档装置，可提供真实的赛车体验。

包装内容

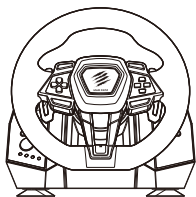

M2X PRO 赛车方向盘*1

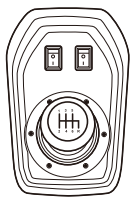

换档杆*1

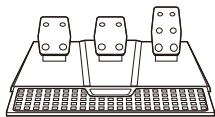

折叠式脚踏板*1

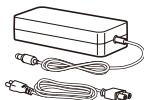

电源适配器*1



USB 连接线*1
Type-C 连接线*1

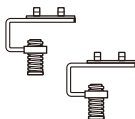

安装夹具*2



吸盘*4



内六角螺丝*2



说明书*1



Logo贴纸*1



质保卡*1

按键布局/功能

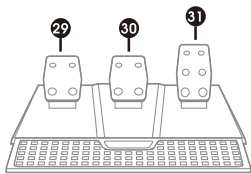
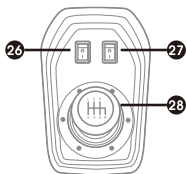
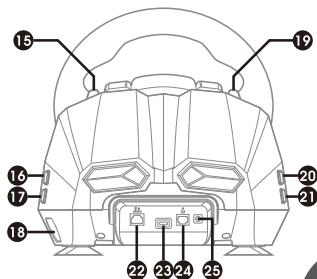
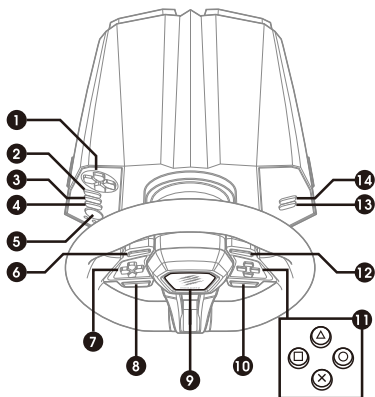

SC

- 01. 呼吸灯调整键
- 02. PROG
- 03. L3
- 04. R3
- 05. HOME
- 06. L1
- 07. D-PAD
- 08. L2
- 09. LED 呼吸灯
- 10. R2
- 11. A/B/X/Y 按键

- 12. R1
- 13. 选项
- 14. 分享
- 15. 右侧拨片换挡杆
- 16. R2
- 17.  分享 XBOX 的截屏
- 18. 桥接控制台端口
- 19. 左侧拨片换挡杆
- 20. L2
- 21. LED 呼吸灯设置键

- 22. 脚踏板 RJ45 接口
- 23. 方向盘 USB 接口
- 24. 换挡杆 RJ11 接口
- 25. 电源接口
- 26. MODE
- 27. 手刹开关
- 28. 1-6 档 + R 档
- 29. 离合器
- 30. 刹车
- 31. 油门

夹具固定方式

方向盘夹具安装方式

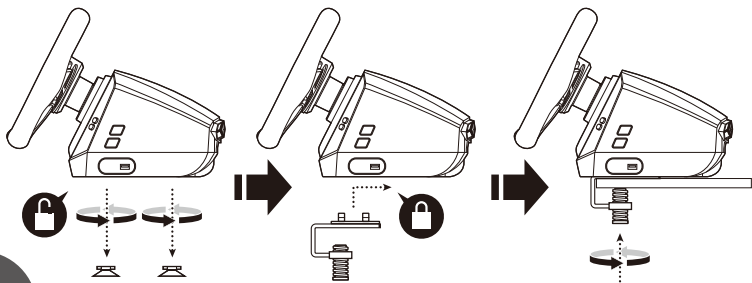

SC

赛车支架安装方式

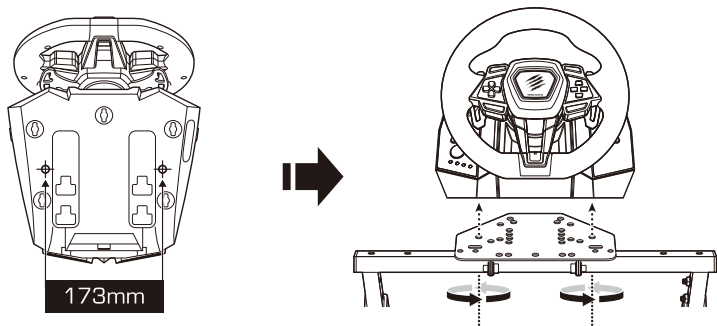

快速安装 - 连接 PlayStation®4

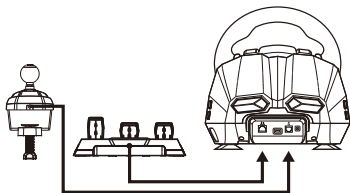

1. 将换挡杆和脚踏板插入赛车方向盘背面的相应接口。

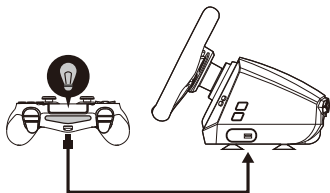

2. 将 PS4 控制器插入赛车方向盘侧面的 USB 端口，以便桥接（操作前必须关闭 PS4 控制器的电源）。

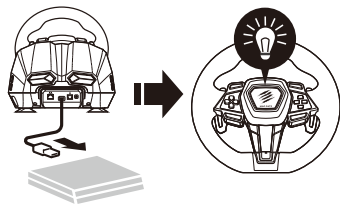

3. 打开 PS4 主机电源后，将赛车方向盘的 USB 数据线插入 PS4 主机的 USB 接口；连接后，赛车方向盘上的呼吸灯将变为蓝色，此时您就可以开始游戏或调整主机的相关设置了。

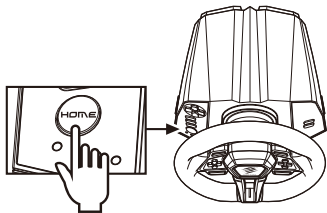

4. 在 PS4 主机操作中，短按赛车方向盘上的“HOME”键可返回主页，长按“HOME”键1秒钟进入关机设置介面。

快速安装 - 连接 XBOX® ONE™ & XB Series X/S

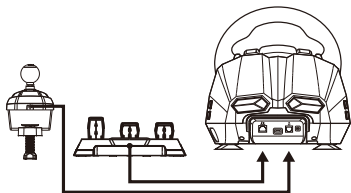

1. 将换挡杆和脚踏板插入赛车方向盘背面的相应接口。

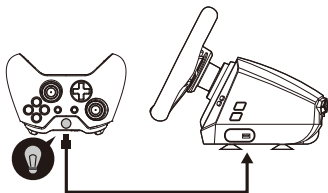

2. 将原版 Xbox 控制器插入赛车方向盘侧面的 USB 端口，以便桥接（在此操作前必须关闭 XBOX 控制器的电源）。

SC

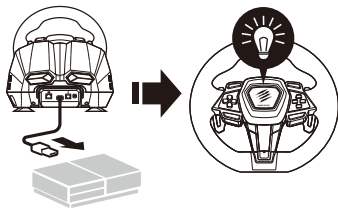

3. 打开 XBOX 电源后，将赛车方向盘的 USB 数据线插入 Xbox 主机的 USB 端口；连接后，赛车方向盘上的呼吸指示灯将变为绿色，此时您就可以开始游戏或调整 Xbox 主机的相关设置了。

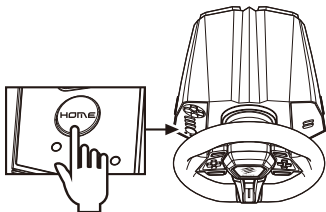

4. 在 XBOX 上操作时，短按赛车方向盘上的“HOME”键（相当于 XBOX 手柄上的导航键）返回主页，长按“HOME”键 1 秒钟进入关机设置介面。

快速安装 - 与 PC 平台连接

D-INPUT 模式:

接通电源后,默认设置为 D-INPUT 模式;呼吸指示灯将变为红色(该模式支持力反馈功能,但也需要支持力反馈的游戏)。

X-INPUT 模式:

长按“HOME”键 3 秒钟,LED 灯将闪烁 3 次,然后连接切换到 X-INPUT 模式(该模式没有力反馈功能),同时呼吸灯变为紫色,再次长按“HOME”键 3 秒钟,返回 D-INPUT 模式。

※ 注意:X-INPUT模式不支持六速换挡功能

编程功能(无记忆功能)

编程功能介绍:

- 可编程按键包括: L1、R1、L2、R2、左换挡拨片、右换挡拨片、离合器、油门、刹车、L3、R3
- 上述按键可编程为: A, B, X, Y, L1, L2, R1, R2

编程功能设置:

- 长按“PROG”键 5 秒钟,呼吸指示灯将开始快速闪烁。
- 按一次“待编程按键”,呼吸指示灯将开始缓慢闪烁。
- 按下希望分配的新按键。
- 再次按下“待编程按键”,LED 指示灯将停止闪烁并保持亮起,编程完成。

单个编程键清除:

- 长按“PROG”键 5 秒钟,呼吸指示灯将开始快速闪烁。
- 按一次“已编程键”,呼吸指示灯开始缓慢闪烁。
- 再次按下“已编程键”,呼吸指示灯将停止闪烁并保持亮起,单个编程键清除完毕。

全部编程功能清除:

- 长按“PROG”键 5 秒钟,呼吸指示灯将开始快速闪烁。
- 长按“OPTIONS”键 5 秒钟,呼吸指示灯将停止闪烁并保持亮起,所有编程键清除完毕。

退出编程模式:

- 长按“PROG”键 5 秒钟,呼吸指示灯开始快速闪烁,再按一次“PROG”键退出。之前的数据不会更改。
- 长按“PROG”键 5 秒钟,呼吸指示灯将开始快速闪烁;如果在 10 秒钟内没有进一步操作,则将退出编程模式。

盘面 LED 呼吸灯调节:

- 呼吸灯颜色(红、蓝、绿、青、黄、紫)。
- 长按“LED”键 5 秒钟(LED 会快速闪烁 3 次)开始设置。
- 按底座上的“上”和“下”按键切换颜色。
- 短按一次“LED”键(LED 会快速闪烁 5 次)退出。

脚踏板介绍

- 左踏板是离合器，中间踏板是刹车，右踏板是油门。
- 如果游戏不支持离合器，它将没有任何功能或被视为刹车。
- 在支持离合器功能的游戏中，如果设置并踩下离合器，车辆在加速或制动时将不会移动。

换档杆功能介绍

- 六速换档杆需要游戏支援才有功能。
- 换档杆上左边的“LO-HI”开关功能是在高低档位之间切换，关闭开关时，档位处于 1、2、3、4、5、6 的低档位，打开开关时，档位处于 7、8、9、10、11、12 的高档位。
- 高低档位切换功能需要游戏支援（目前只有卡车驾驶游戏支援）。
- 换档杆上的“P”开关是手刹。将其打开可激活手刹，将其关闭可关闭手刹（需要支援该功能的游戏）。

支持游戏列表：

您可以在这里找到支持游戏列表：

<https://sites.google.com/view/m2x/home>



故障排除：

- 如果方向盘插到主机上“MODE”指示灯不亮，请尝试重新插入方向盘或检查桥接控制器是否正常运行。
- 如果方向盘没有响应或主机屏幕卡住，请重新启动主机，然后重新连接方向盘。
- 如果方向盘在游戏过程中无法正常运行，请重新拔插方向盘后再次连接，尤其是在移除和重新插入换挡杆时。您可能需要退出游戏并重新启动。换挡功能仅支援具有赛车/方向盘模式的游戏。
- 在连接手柄时，确保手柄电源关闭，以防因手柄与主机仍处于连接状态，而导致桥接失败。

注意事项：

- 避免强烈震动，切勿自行拆开、改装或修理本产品。
- 避免在潮湿、高温、易燃气体的环境存放或操作本产品。
- 避免水或其他液体进入方向盘内部，以免影响其功能。
- 本产品使用24V/2A直流电源。请勿使用其他电源，以免损坏本产品。
- 本产品刚接通电源时的转动扭力较大，在方向盘停止转动之前，请避免触碰方向盘，以防受伤。
- 建议儿童在成人监护下使用本产品。

概述

M.2.X. PRO 是一款 900 度有線賽車方向盤，專為 PC、PS4、XBOX ONE 和 XBOX Series X/S 平臺設計；它內置智能驅動電機和桌面加固支架。它由 DC24V/2A 電源供電，採用磁性編碼器，並在賽車方向盤上集成了自動居中功能。M.2.X. PRO 賽車方向盤配備了油門/剎車/離合器腳踏板和 6+1 換檔裝置，可提供真實的賽車體驗。

包裝內容

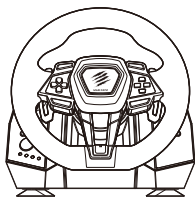

M2X PRO 賽車方向盤*1

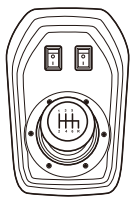

換檔桿*1

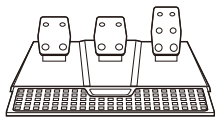

折疊式腳踏板*1

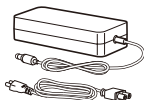

電源適配器*1

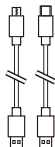

USB 連接線*1
Type-C 連接線*1

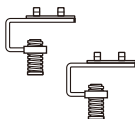

安裝夾具*2



吸盤*4



內六角螺絲*2



說明書*1



Logo貼紙*1



質保卡*1

按鍵布局/功能

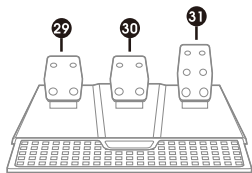
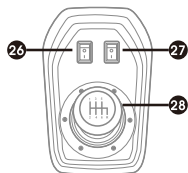
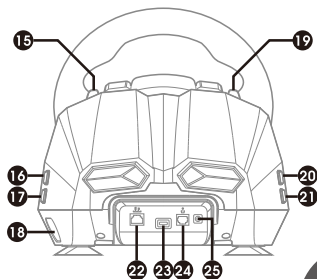
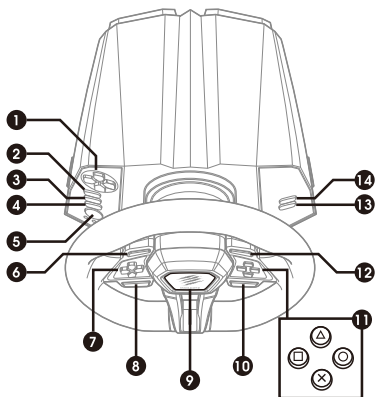

TC

- 01. 呼吸燈調整鍵
- 02. PROG
- 03. L3
- 04. R3
- 05. HOME
- 06. L1
- 07. D-PAD
- 08. L2
- 09. LED 呼吸燈
- 10. R2
- 11. A/B/X/Y 按鍵

- 12. R1
- 13. 選項
- 14. 分享
- 15. 右側撥片換擋桿
- 16. R2
- 17.  分享 XBOX 的截屏
- 18. 橋接控制臺端口
- 19. 左側撥片換擋桿
- 20. L2
- 21. LED 呼吸燈設置鍵

- 22. 腳踏板 RJ45 接口
- 23. 方向盤 USB 接口
- 24. 換檔桿 RJ11 接口
- 25. 電源接口
- 26. MODE
- 27. 手刹開關
- 28. 1-6 檔 + R檔
- 29. 離合器
- 30. 剎車
- 31. 油門

夾具固定方式

方向盤夾具安裝方式

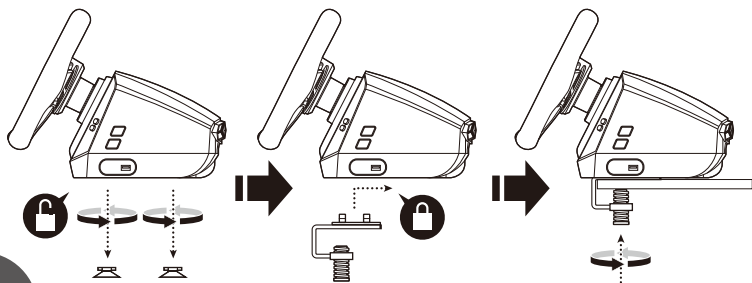

TC

賽車支架安裝方式

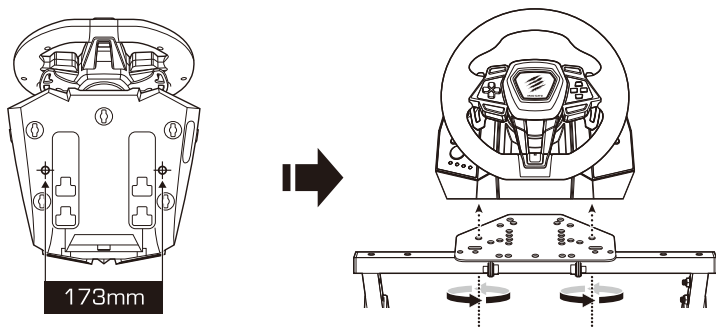

快速安裝 - 連接 PlayStation®4

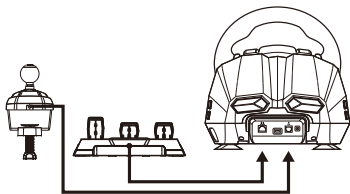

1. 將換擋桿和腳踏板插入賽車方向盤背面的相應接口。

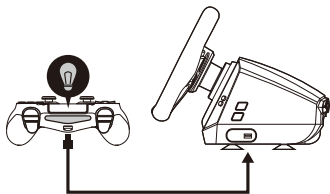

2. 將 PS4 控制裝置插入賽車方向盤側面的 USB 端口，以便橋接（操作前必須關閉 PS4 控制裝置的電源）。

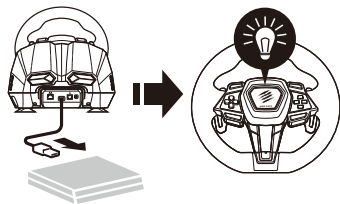

3. 打開 PS4 主機電源後，將賽車方向盤的 USB 數據線插入 PS4 主機的 USB 接口；連接後，賽車方向盤上的呼吸燈將變為藍色，此時您就可以開始遊戲或調整主機的相關設置了。

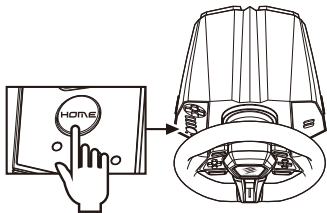

4. 在 PS4 主機操作中，短按賽車方向盤上的“HOME”鍵可返回主頁，長按“HOME”鍵1秒鐘進入關機設置介面。

快速安裝 - 連接 XBOX® ONE™ & XB Series X/S

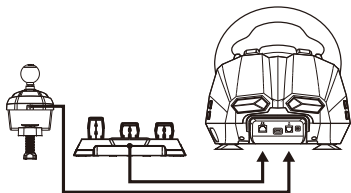

1. 將換擋桿和腳踏板插入賽車方向盤背面的相應接口。

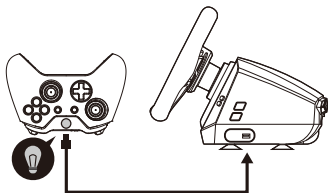

2. 將原版 Xbox 控制器插入賽車方向盤側面的 USB 端口，以便橋接（在此操作前必須關閉 XBOX 控制器的電源）。

TC

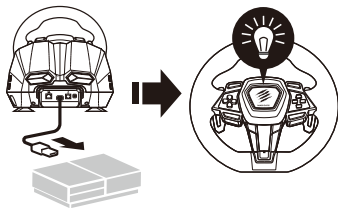

3. 打開 XBOX 電源後，將賽車方向盤的 USB 數據線插入 XBOX 主機的 USB 端口；連接後，賽車方向盤上的呼吸指示燈將變為綠色，此時您就可以開始遊戲或調整 XBOX 主機的相關設置了。

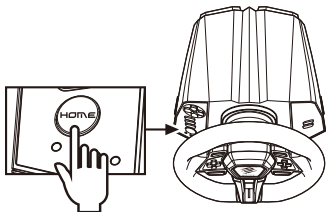

4. 在 XBOX 上操作時，短按賽車方向盤上的“HOME”鍵（相當於 XBOX 手柄上的導航鍵）返回主頁，長按“HOME”鍵 1 秒鐘進入關機設置介面。

快速安裝 - 與 PC 平臺連接

D-INPUT 模式:

接通電源後，默認設置為 D-INPUT 模式；呼吸指示燈將變為紅色（該模式支持力反饋功能，但也需要支持力反饋的遊戲）。

X-INPUT 模式:

長按“HOME”鍵 3 秒鐘，LED 燈將閃爍 3 次，然後連接切換到 X-INPUT 模式（該模式沒有力反饋功能），同時呼吸燈變為紫色，再次長按“HOME”鍵 3 秒鐘，返回 D-INPUT 模式。

※ 注意：X-INPUT 模式不支持六速換檔功能

編程功能（無記憶功能）

編程功能介紹:

- 可編程按鍵包括：L1、R1、L2、R2、左換檔撥片、右換檔撥片、離合器、油門、剎車、L3、R3
- 上述按鍵可編程為：A, B, X, Y, L1, L2, R1, R2

編程功能設置:

- 長按“PROG”鍵 5 秒鐘，呼吸指示燈將開始快速閃爍。
- 按一次“待編程按鍵”，呼吸指示燈將開始緩慢閃爍。
- 按下希望分配的新按鍵。
- 再次按下“待編程按鍵”，LED 指示燈將停止閃爍並保持亮起，編程完成。

單個編程鍵清除:

- 長按“PROG”鍵 5 秒鐘，呼吸指示燈將開始快速閃爍。
- 按一次“已編程鍵”，呼吸指示燈開始緩慢閃爍。
- 再次按下“已編程鍵”，呼吸指示燈將停止閃爍並保持亮起，單個編程按鍵清除完畢。

全部編程功能清除:

- 長按“PROG”鍵 5 秒鐘，呼吸指示燈將開始快速閃爍。
- 長按“OPTIONS”鍵 5 秒鐘，呼吸指示燈將停止閃爍並保持亮起，所有編程按鍵清除完畢。

退出編程模式:

- 長按“PROG”鍵 5 秒鐘，呼吸指示燈開始快速閃爍，再按一次“PROG”鍵退出。之前的數據不會更改。
- 長按“PROG”鍵 5 秒鐘，呼吸指示燈將開始快速閃爍；如果在 10 秒鐘內沒有進一步操作，則將退出編程模式。

盤面 LED 呼吸燈調節:

- 呼吸燈顏色（紅、藍、綠、青、黃、紫）。
- 長按“LED”鍵 5 秒鐘（LED 會快速閃爍 3 次）開始設置。
- 按底座上的“上”和“下”按鍵切換顏色。
- 短按一次“LED”鍵（LED 會快速閃爍 5 次）退出。

腳踏板介紹

- 左踏板是離合器，中間踏板是剎車，右踏板是油門。
- 如果遊戲不支持離合器，它將沒有任何功能或被視為剎車。
- 在支持離合器功能的遊戲中，如果設置並踩下離合器，車輛在加速或製動時將不會移動。

換檔桿功能介紹

- 六速換檔桿需要遊戲支援才有功能。
- 換檔桿上左邊的“LO-HI”開關功能是在高低檔位之間切換，關閉開關時，檔位處於 1、2、3、4、5、6 的低檔位，打開開關時，檔位處於 7、8、9、10、11、12 的高檔位。
- 高低檔位切換功能需要遊戲支援（目前只有卡車駕駛遊戲支援）。
- 換檔桿上的“P”開關是手剎。將其打開可激活手剎，將其關閉可關閉手剎（需要支援該功能的遊戲）。

支援遊戲列表：

您可以在這裏找到支援遊戲列表：

<https://sites.google.com/view/m2x/home>



疑難排除：

- 如果方向盤插到主機上“MODE”指示燈不亮，請嘗試重新插入方向盤或檢查橋接控制器是否正常运行。
- 如果方向盤沒有響應或主機屏幕卡住，請重新啟動主機，然後重新連接方向盤。
- 如果方向盤在遊戲過程中無法正常运行，請重新拔插方向盤後再次連接，尤其是在移除和重新插入換擋桿時。您可能需要退出遊戲並重新啟動。換檔功能僅支援具有賽車/方向盤模式的遊戲。
- 在連接手柄時，確保手柄電源關閉，以防因手柄與主機仍處於連接狀態，而導致橋接失敗。

注意事項：

- 避免強烈震動，切勿自行拆開、改裝或修理本產品。
- 避免在潮濕、高溫、易燃氣體的環境存放或操作本產品。
- 避免水或其他液體進入方向盤內部，以免影響其功能。
- 本產品使用24V/2A直流電源。請勿使用其他電源，以免損壞本產品。
- 本產品剛接通電源時的轉動扭力較大，在方向盤停止轉動之前，請避免觸碰方向盤，以防受傷。
- 建議兒童在成人監護下使用本產品。

FCC STATEMENTS

NOTE: This equipment has been tested and found to comply with the limits for a Class B digital device, pursuant to part 15 of the FCC Rules. These limits are designed to provide reasonable protection against harmful interference in a residential installation. This equipment generates uses and can radiate radio frequency energy and, if not installed and used in accordance with the instructions, may cause harmful interference to radio communications. However, there is no guarantee that interference will not occur in a particular installation. If this equipment does cause harmful interference to radio or television reception, which can be determined by turning the equipment off and on, the user is encouraged to try to correct the interference by one or more of the following measures:

- Reorient or relocate the receiving antenna.
- Increase the separation between the equipment and receiver.
- Connect the equipment into an outlet on a circuit different from that to which the receiver is connected.
- Consult the dealer or an experienced radio/TV technician for help

Changes or modifications not expressly approved by the party responsible for compliance could void the user's authority to operate the equipment.

This device complies with Part 15 of the FCC Rules. Operation is subject to the following two conditions:

- (1) this device may not cause harmful interference, and (2) this device must accept any interference received, including interference that may cause undesired operation.

CANADA (IC) STATEMENTS

This device contains licence-exempt transmitter(s)/receiver(s) that comply with Innovation, Science and Economic Development Canada's licence-exempt RSS(s). Operation is subject to the following two conditions:

- (1) This device may not cause interference.
- (2) This device must accept any interference, including interference that may cause undesired operation of the device.

L' émetteur/récepteur exempt de licence contenu dans le présent appareil est conforme aux CNR d' Innovation, Sciences et Développement économique Canada applicables aux appareils radio exempts de licence. L' exploitation est autorisée aux deux conditions suivantes :

- (1) L' appareil ne doit pas produire de brouillage;
- (2) L' appareil doit accepter tout brouillage radioélectrique subi, même si le brouillage est susceptible d' en compromettre le fonctionnement.

 **WARNING**

WARNING: This product can expose you to Styrene, which is known to the State of California to cause cancer.
For more information, go to www.P65Warnings.ca.gov.

ATTENTION : Ce produit peut vous exposer au "Styrène", étant connu de l'état de Californie comme cause de cancer.
Pour plus d'informations, rendez-vous sur www.P65Warnings.ca.gov.

M/N [型號/型号]: M.2.X. PRO

Mad Catz Global Limited 美加狮全球控股有限公司





MAD CATZ

www.madcatz.com